

スライド資料

(目次)

議案

- ・ 第 1 号議案, 第 2 号議案 1 ページ
- ・ 第 4 号議案 1 4 ページ

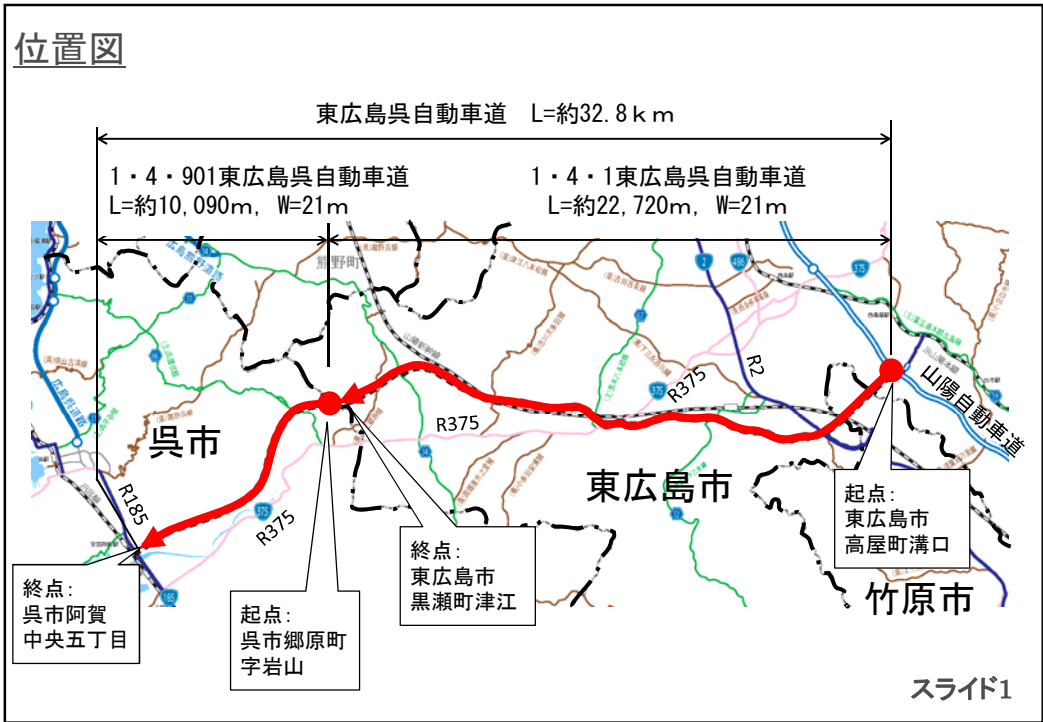
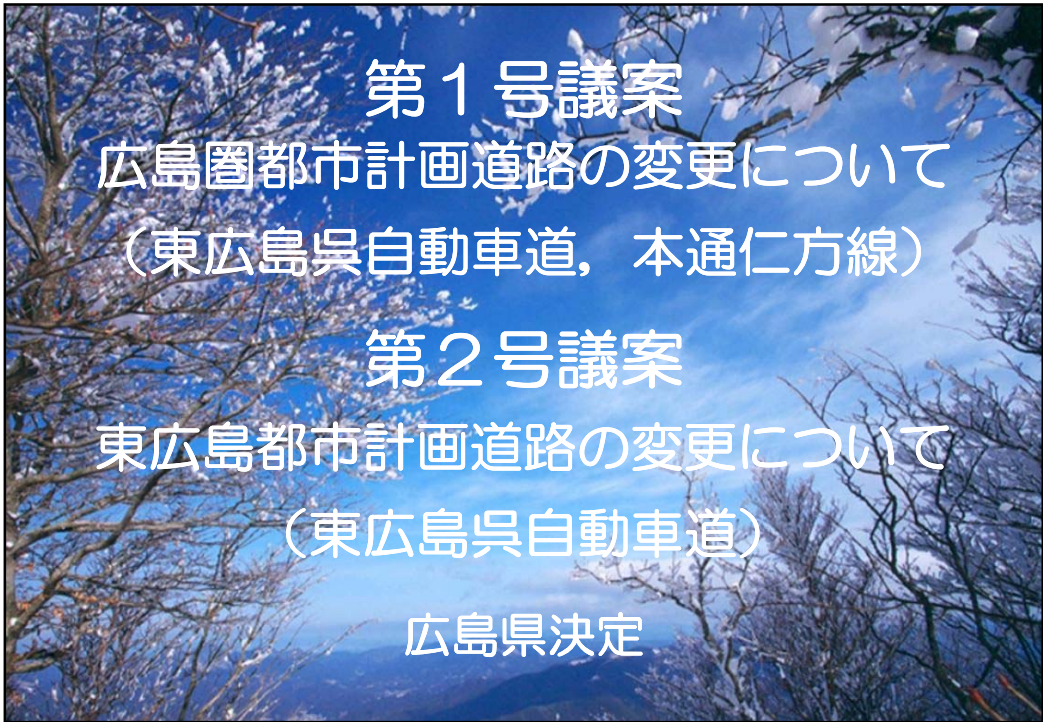

位置図

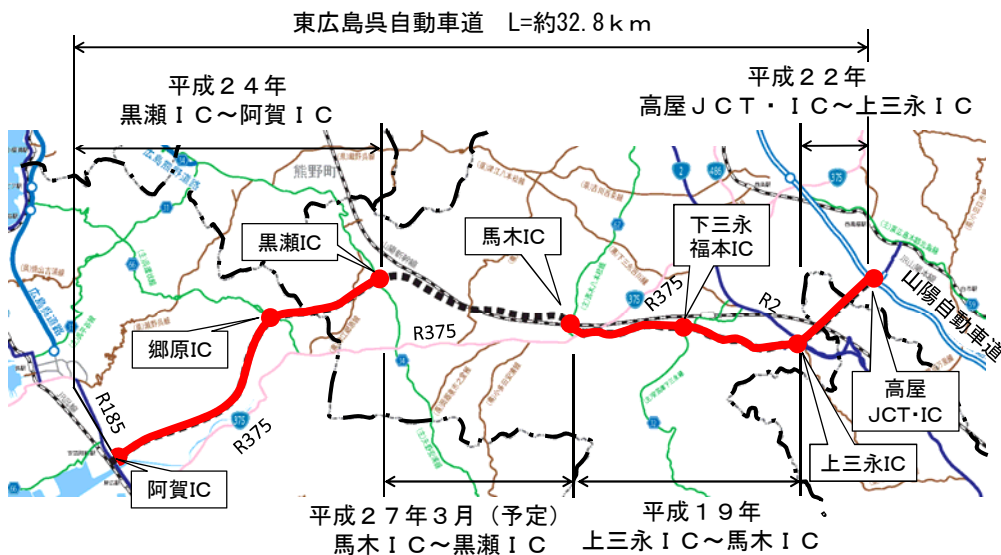

スライド2

変更の内容<位置図>



スライド3

変更の内容①<位置図>



スライド4

変更の内容① 安全確保のための長大法面の縮小

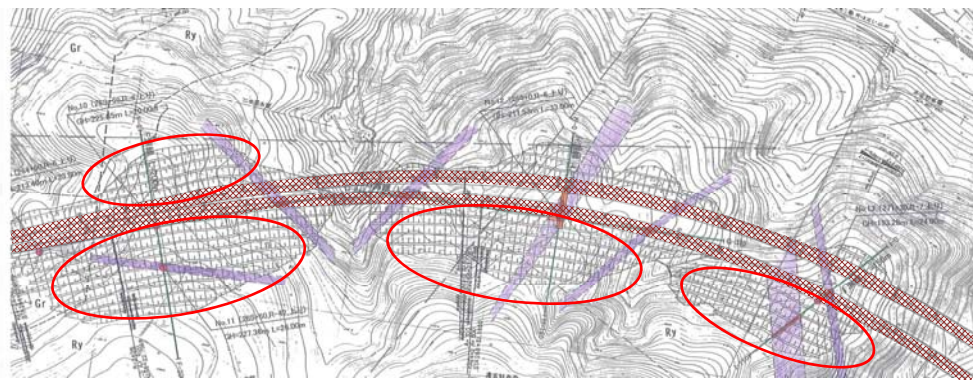

基盤岩に岩質の劣化した脆弱帯の存在を確認。
⇒ 長大法面とすると、法面崩壊や落石等の長期的な
リスクが懸念。

スライド5

変更の内容① 安全確保のための長大法面の縮小

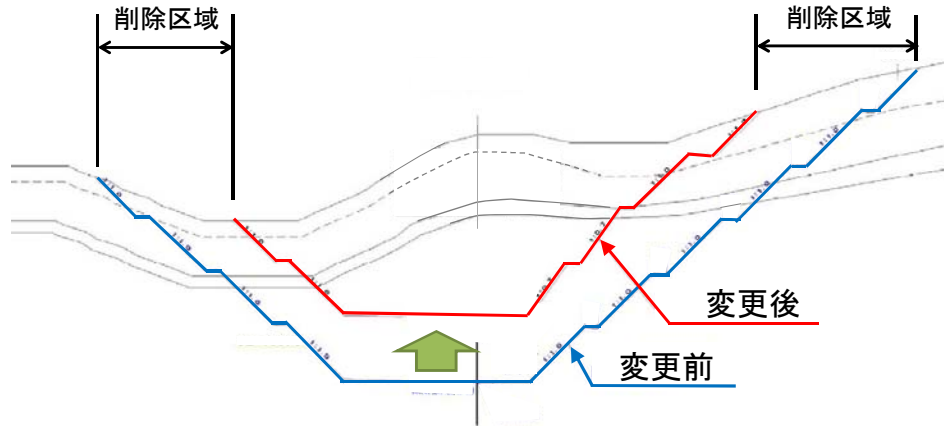

法面部の安全確保のため、長大法面を縮小。
 ⇒ 計画道路面の高さを上げる縦断計画の見直し。

スライド6

変更の内容① 安全確保のための長大法面の縮小

新旧対照図

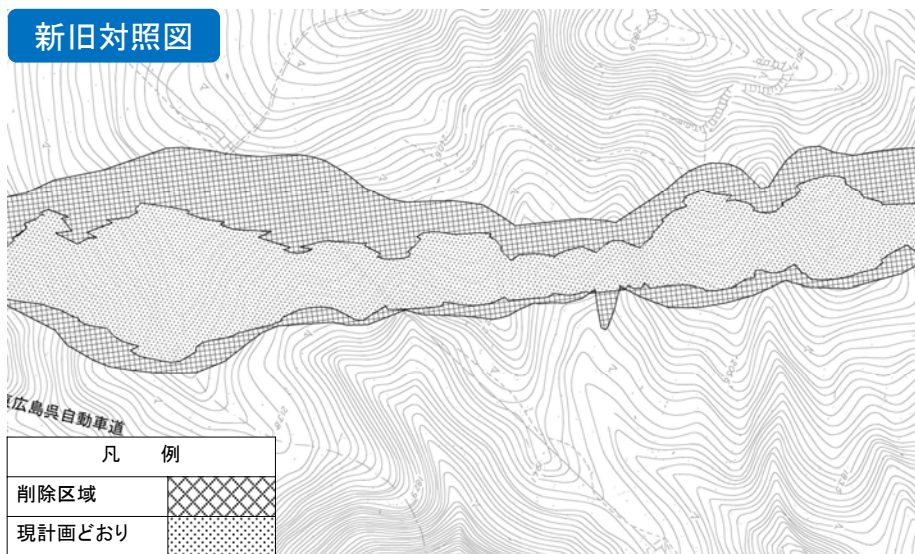

スライド7

変更の内容②<位置図>

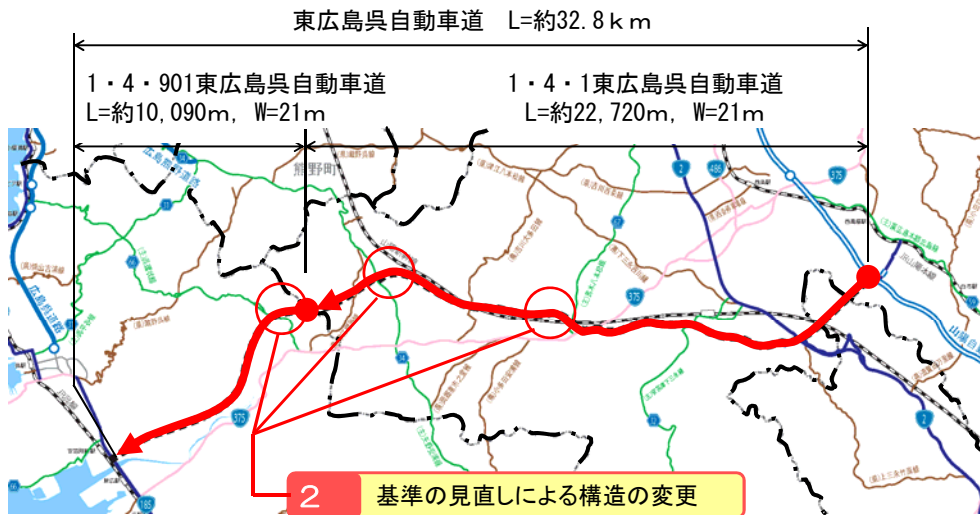

スライド8

変更の内容② 基準の見直しによる構造の変更

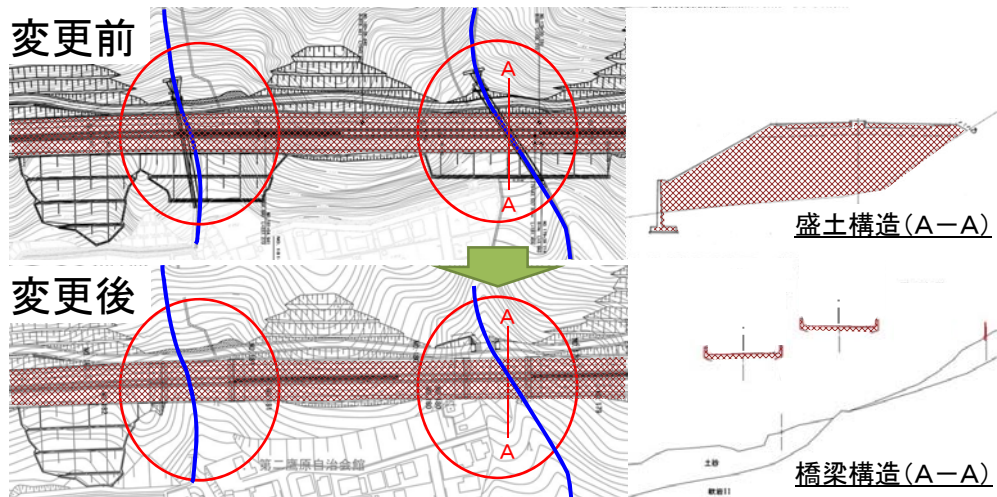

盛土法面崩壊事故を受け、土石流の危険性のある区間について対策の基準の見直し。

⇒ 盛土構造から橋梁構造へ計画を変更。

スライド9

変更の内容② 基準の見直しによる構造の変更

新旧対照図

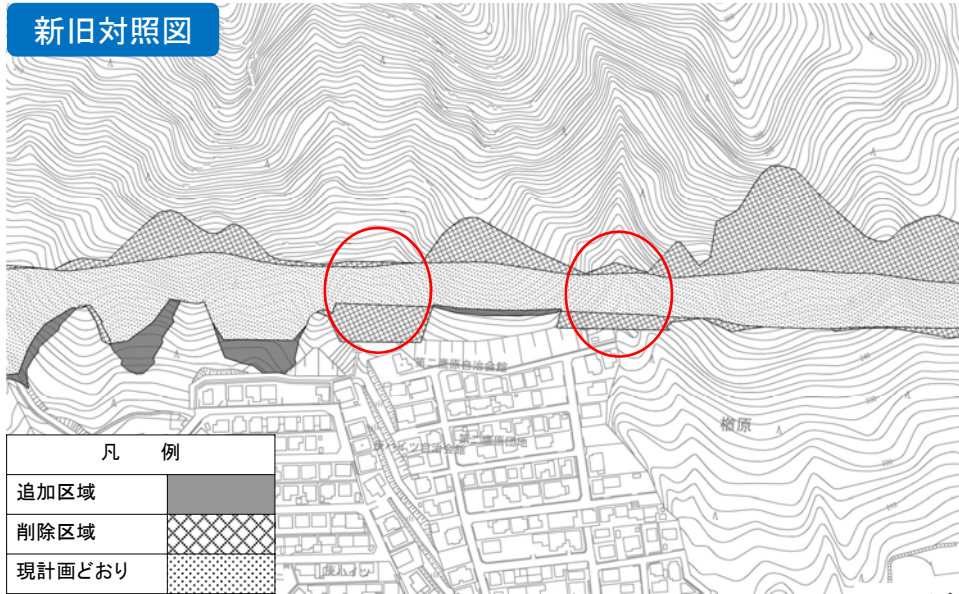

スライド10

変更の内容③<位置図>



スライド11

変更の内容③ 阿賀インターチェンジの計画変更

変更前

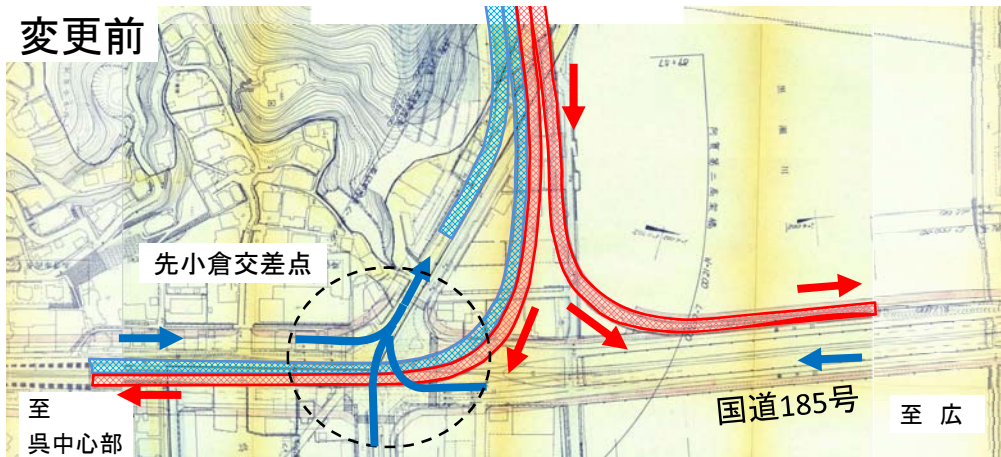

東広島呉自動車道への流入は、3方向から可能。

東広島呉自動車道からの流出は、呉中心部・広方向のみ。

スライド12

変更の内容③ 阿賀インターチェンジの計画変更



スライド13

変更の内容③ 阿賀インターチェンジの計画変更

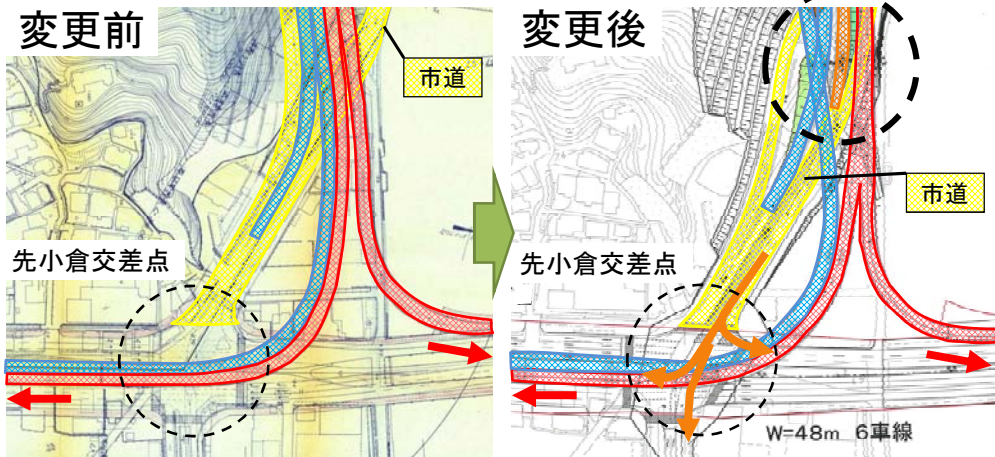

東広島呉自動車道からの流出は、呉中心部・広方向のみ。

東広島呉自動車道からの流出を、3方向可能に。

スライド14

変更の内容③ 阿賀インターチェンジの計画変更

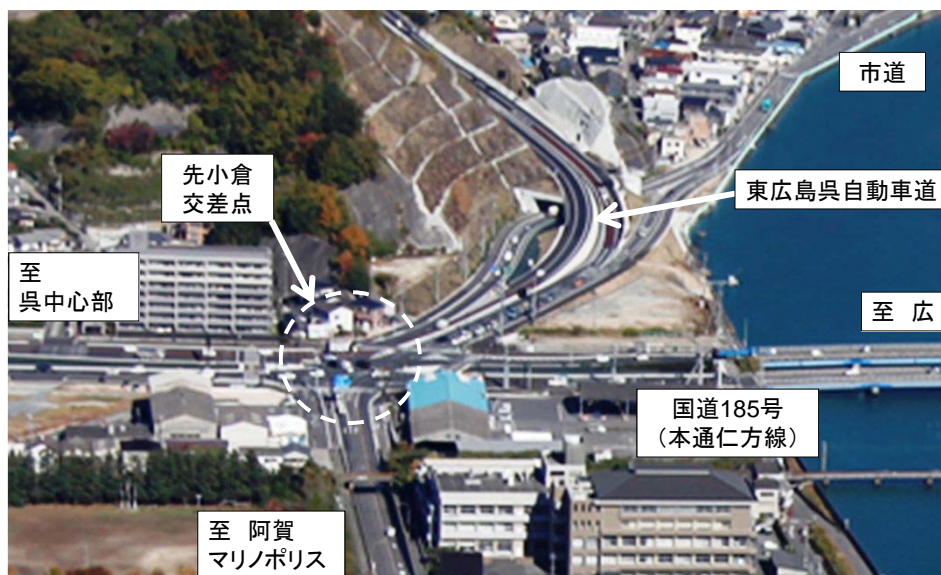

スライド15

変更の内容③ 阿賀インターチェンジの計画変更

新旧対照図

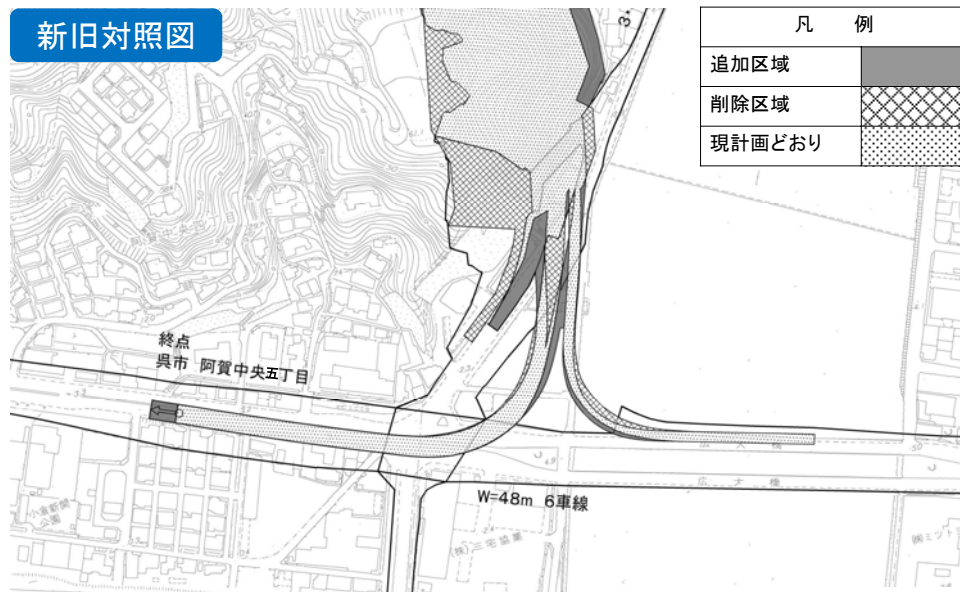

スライド16

変更の内容④ <位置図>



スライド17

変更の内容④ 現地精査による区域の変更

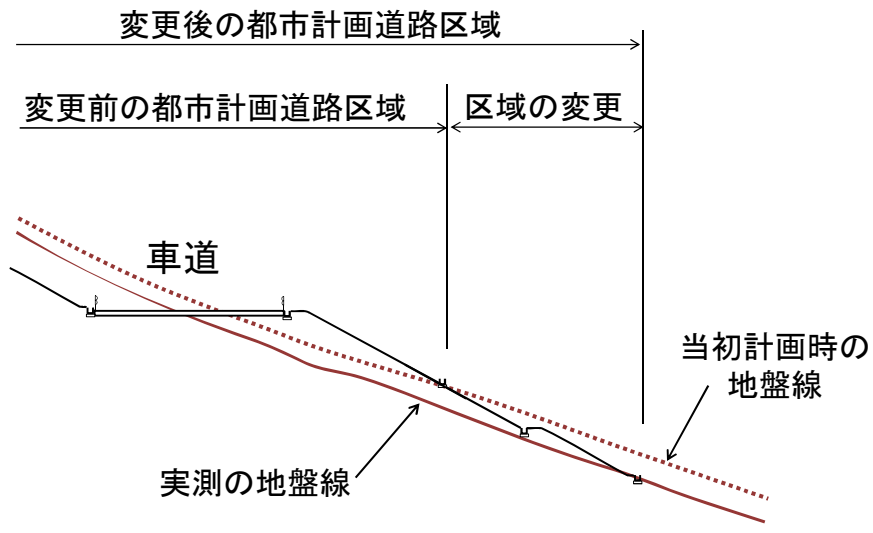

スライド18

変更の内容④ 現地精査による区域の変更(側道の削除)

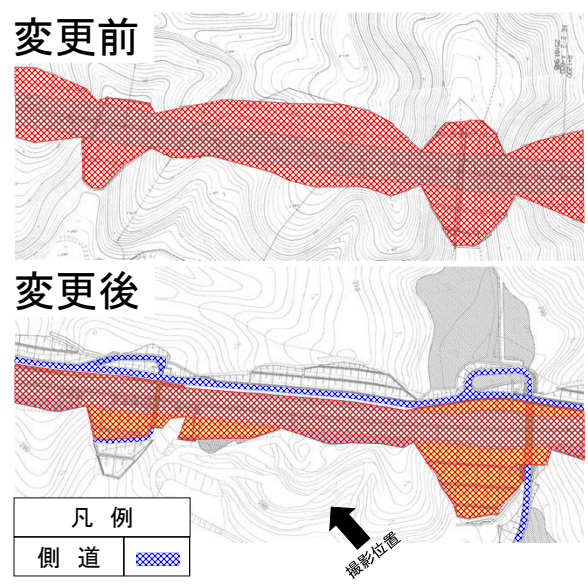

現況写真



↑ ↑
東広島呉自動車道 側道

スライド19

標準横断面図

東広島自動車道

一般部

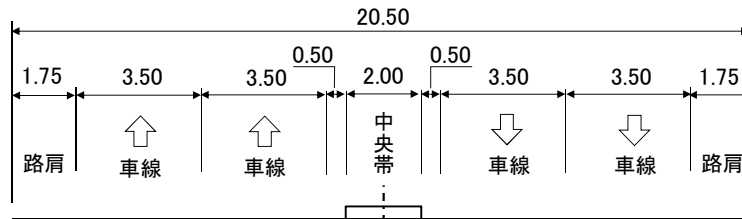

スライド20

標準横断面図

東広島自動車道

橋梁部(橋長50m以上)

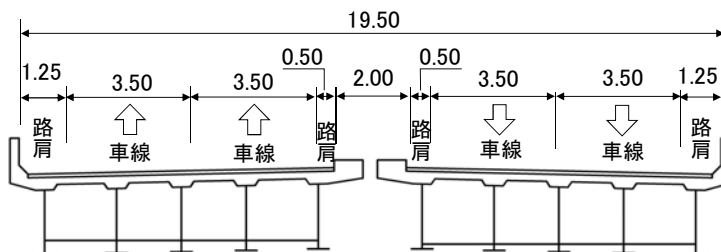

スライド21

標準横断図

東広島呉自動車道

トンネル部

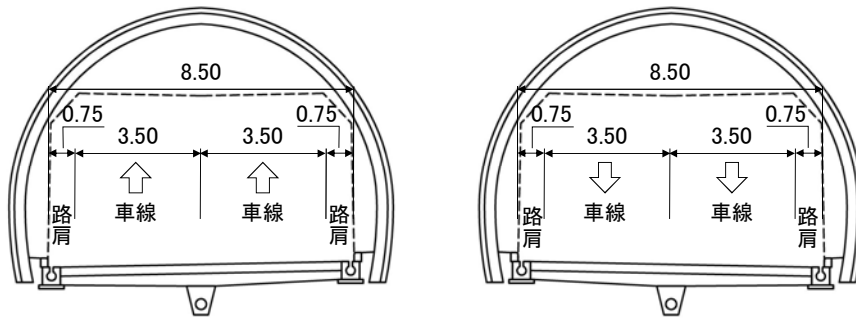

スライド22

位置図<本通仁方線>



スライド23

変更の内容

新旧対照図



スライド24

標準横断面図

本通仁方線

変更区間(交差点部)

W=48m

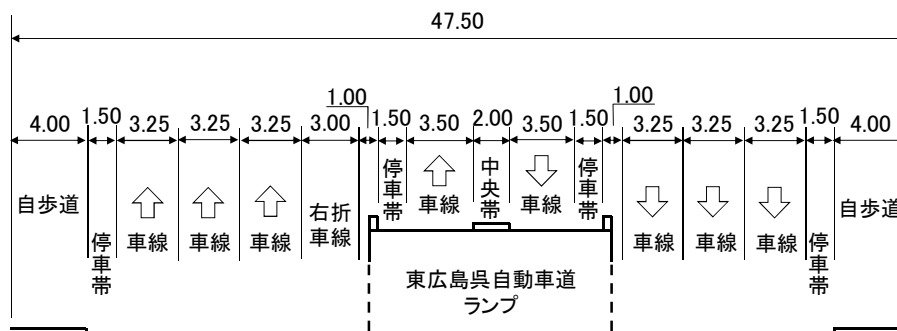

スライド25



第4号議案

都市計画審議会における 土地区画整理法に係る口頭意見陳述の 迅速化について

事業計画決定までの流れ	根拠法令
<pre> graph TD A[事業計画案(当初・変更)の作成] --> B[事業計画案の精査] B --> C[利害関係者から意見書の提出] C --> D[意見書の審査 (都市計画審議会)] D --> E[意見書不採択の場合] E --> F[設計の概要の認可申請・知事認可] F --> G[事業計画の決定の公告] D --> B D --> A E -.-> H[意見書採択の場合] H -.-> I[意見書の審査 (都市計画審議会)] style H stroke-dasharray: 5 5 style I stroke-dasharray: 5 5 </pre>	<p>土地区画整理法第55条第5項 前項の規定による意見書の内容審査については、行政不服審査法中処分についての異議申立ての審理に関する規定を準用する。</p> <p>行政不服審査法第25条第1項 審査請求の審理は、書面による。ただし、審査請求人又は参加人の申立てがあるときは、審査庁は、申立人に口頭で意見を述べる機会を与えなければならない。</p> <p>※審査庁は、広島県都市計画審議会</p>
スライド1	

審査フローの比較

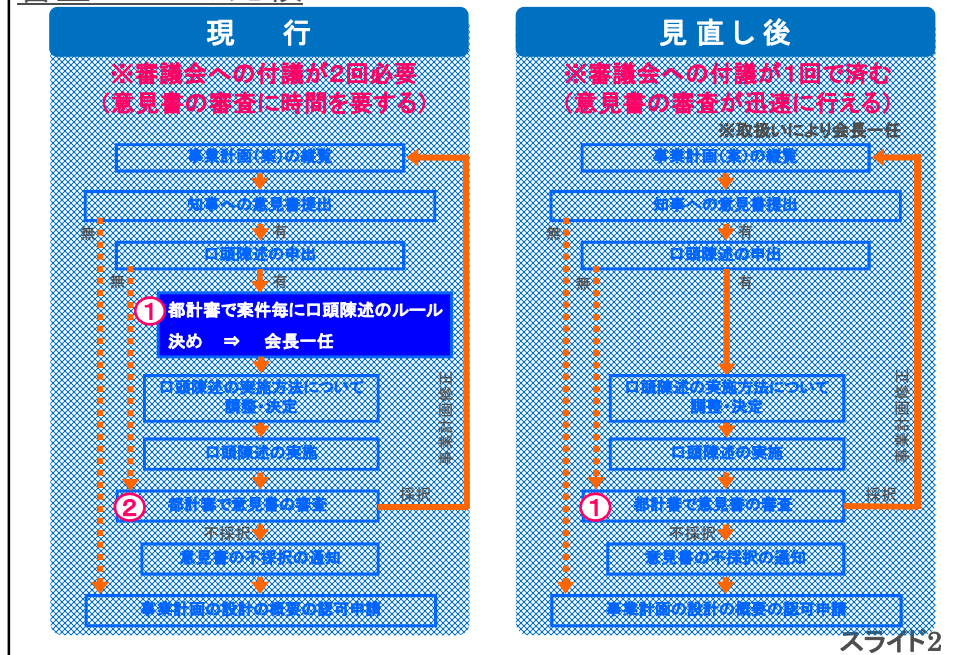

議案について

広島県都市計画審議会における土地区画整理法に係る 口頭意見陳述の取扱いについて

土地区画整理法第55条第3項の規定に基づき広島県都市計画審議会に付議された意見書の内容審査について、行政不服審査法第25条の規定を準用し行う口頭意見陳述の実施日時、実施場所及び聴聞する委員の決定などについては、会長一任とする。

附 則

この取扱いは、議決された日の翌日から施行する。

スライド3