

第249回

広島県都市計画審議会

と き 令和4年2月9日（水）  
と ころ 広島県庁北館2階第1会議室

土 木 建 築 局



第249回広島県都市計画審議会

議案

第1, 2, 3号議案



# 目 次

議案 番号	市 町	付 議 事 項	決定 権者	指 摘	頁
1	坂町, 呉市	広島圏都市計画道路の変更について	県	広島呉道路	1
2	海田町	広島圏都市計画道路の変更について	県	堀川曾田線	35
3	福山市	備後圏都市計画臨港地区の変更について	県	福山港臨港地区	53
4	福山市	産業廃棄物処理施設の用途に供する建築物 の新築	—	建築基準法第 51 条ただし書	別冊



第1号議案

## 広島圏都市計画道路の変更について

(広島県決定)





都計第 283 号  
令和4年2月9日

広島県都市計画審議会会長様

広島県知事  
〒730-8511 広島市中区基町 10-52  
都市計画課

広島圏都市計画道路の変更について（諮問）

このことについて、都市計画法（昭和43年法律第100号）第21条第2項において準用する同法第18条第1項の規定によって、貴会の意見を求めます。

広島圏都市計画道路 1・4・002号 広島呉道路



## 広島圏都市計画道路の変更（広島県決定）

都市計画道路中1・4・002号広島呉道路を次のように変更する。

種別	名称		位置			区域	構造			備考	
	番号	路線名	起点	終点	主な経過地	延長	構造形式	車線の数	幅員		地表式の区間における鉄道等との交差の構造
自動車専用道路	1・4・002	広島呉道路	広島市南区仁保沖町地先	呉市西中央五丁目	坂町植田二丁目	約15,400m		4車線	21m		広島市域約210m
	構造形式の内訳		広島市南区仁保沖町地先	坂町鯛尾一丁目		約960m	嵩上式	4車線	20m		広島市南区仁保沖町地先で府中仁保道路及び広島南道路に接続
			坂町横浜中央三丁目	坂町横浜東一丁目		約470m	嵩上式	4車線	20m		
			坂町	坂町		約650m	地下式	4車線	17m		呉市西中央五丁目地内で中央二河町線に接続
			坂町	呉市天応町		約390m	地下式	4車線	17m		
			呉市天応西条二丁目	呉市天応東久保一丁目		約470m	嵩上式	4車線	20m		
			呉市長谷町	呉市吉浦上城町		約680m	地下式	4車線	17m		
			呉市吉浦東本町四丁目	呉市山手一丁目		約2,380m	地下式	4車線	17m		
						約9,400m	地表式	4車線	21m	JR呉線と立体交差1箇所 幹線街路と立体交差3箇所	
<p>なお、坂町横浜東一丁目地内で出口1箇所、入口1箇所を設ける。</p> <p>坂町植田二丁目地内で出口1箇所、植田四丁目地内で入口1箇所を設ける。</p> <p>呉市天応西条二丁目地内で出口1箇所、入口1箇所を設ける。</p> <p>呉市天応東久保一丁目地内で出口1箇所、入口1箇所を設ける。</p> <p>呉市西中央五丁目地内に出口1箇所、入口1箇所を設ける。</p>										入口起点方向 出口終点方向  出口起点方向 入口終点方向  入口起点方向 出口終点方向  出口起点方向 入口終点方向  入口起点方向 出口終点方向	

「区域及び構造は計画図表示のとおり」

理由は別紙のとおり

## 理 由

### 1・4・002号広島呉道路

#### 1 施設の概要

1・4・002号広島呉道路は、広島圏都市計画区域の中心都市である広島市と呉市を結ぶ幹線道路である一般国道31号のバイパスとして、都市計画決定した自動車専用道路である。昭和56年に呉市中心部と天応地区間を1・4・901号呉天応線として都市計画決定し、昭和63年に終点を広島市南区まで延伸し、名称を1・4・002号広島呉道路に変更している。

本路線は、昭和49年5月に仁保ジャンクションから坂北インターチェンジの区間を4車線で供用し、その後、平成元年4月に天応東インターチェンジから呉インターチェンジの区間、続いて、平成8年8月に坂北インターチェンジから天応東インターチェンジの区間をそれぞれ暫定2車線で供用している。

平成30年7月豪雨により、坂町水尻地区において大規模な盛土崩壊が発生し、地域社会に大きな影響を及ぼしたことから、交通ネットワークの強靱化のため、現在暫定2車線で供用している坂北インターチェンジから呉インターチェンジの区間の4車線化を執り行うこととなった。

広島県が令和3年3月に策定した「広島圏域都市計画マスタープラン」、坂町が令和3年3月に策定した「坂町都市計画マスタープラン」、及び呉市が令和3年3月に策定した「第5次呉市長期総合計画」では、頻発・激甚化する自然災害に備え機能強化を図る道路として本路線が位置づけられている。

#### 2 変更の理由

今回の変更は、坂北インターチェンジから呉インターチェンジの区間の4車線化に伴い、詳細計画の見直しを行った結果、地形や地盤の状況に応じて、道路法面等の区域の変更を行うものである。

あわせて、都市計画法施行令の一部改正に伴い、新たに車線の数を決定する。

新旧対照表

1・4・002号 広島呉道路

新

種別	名称		位置			区域	構造			備考	
	番号	路線名	起点	終点	主な経過地		延長	構造形式	車線の数		幅員
自動車専用道路	1・4・002	広島呉道路	広島市南区仁保沖町地先	呉市西中央五丁目	坂町榎田二丁目	約15,400m		4車線	21m	地表式の区間における鉄道等との交差の構造	広島市域約210m
	構造形式の内訳		広島市南区仁保沖町地先	坂町榎尾一丁目		約960m	嵩上式	4車線	20m		広島市南区仁保沖町地先で府中仁保道路及び広島南道路に接続  呉市西中央五丁目地内で中央二河町線に接続
			坂町榎中央三丁目	坂町榎浜東一丁目		約470m	嵩上式	4車線	20m		
			坂町	坂町		約650m	地下式	4車線	17m		
			坂町	呉市天応町		約390m	地下式	4車線	17m		
			呉市天応西条二丁目	呉市天応東久保一丁目		約470m	嵩上式	4車線	20m		
			呉市長谷町	呉市吉浦上城町		約680m	地下式	4車線	17m		
			呉市吉浦東本町四丁目	呉市山手一丁目		約2,380m	地下式	4車線	17m		
						約9,400m	地表式	4車線	21m	JR呉線と立体交差1箇所 幹線街路と立体交差3箇所	
<p>なお、坂町榎浜東一丁目地内で出口1箇所、入口1箇所を設ける。</p> <p>坂町榎田二丁目地内で出口1箇所、榎田四丁目地内で入口1箇所を設ける。</p> <p>呉市天応西条二丁目地内で出口1箇所、入口1箇所を設ける。</p> <p>呉市天応東久保一丁目地内で出口1箇所、入口1箇所を設ける。</p> <p>呉市西中央五丁目地内に出る1箇所、入口1箇所を設ける。</p>											

旧

種別	名称		位置			区域	構造			備考
	番号	路線名	起点	終点	主な経過地		延長	構造形式	車線の数	
自動車専用道路	1・4・002	広島呉道路	広島市南区仁保沖町地先	呉市西中央五丁目	坂町字岡下	約15,400m		—	21m	
	構造形式の内訳		坂町字亀石山	坂町字西谷		約650m	地下式	—	19m	
			呉市天応西条二丁目	呉市天応東久保一丁目		約470m	嵩上式	—	20m	
			呉市長谷町	呉市吉浦上城町		約670m	地下式	—	19m	
			呉市吉浦東本町四丁目	呉市山手一丁目		約2,380m	地下式	—	19m	
						約11,230m	地表式	—	21m	JR呉線と立体交差1箇所 幹線街路、矢野・坂線植田上条線、西中央東片山線との立体交差
<p>なお、広島市南区仁保沖町地先で出口1箇所、入口1箇所を設ける。</p> <p>坂町字岡下地内で出口1箇所、入口1箇所を設ける。</p> <p>坂町字榎田地内で出口1箇所、入口1箇所を設ける。</p> <p>呉市天応西条二丁目地内で出口1箇所、入口1箇所を設ける。</p> <p>呉市天応東久保一丁目地内で出口1箇所、入口1箇所を設ける。</p> <p>呉市西中央五丁目地内に出る1箇所、入口1箇所を設ける。</p>										



第1号議案付図

1/25

広島圏都市計画道路の変更

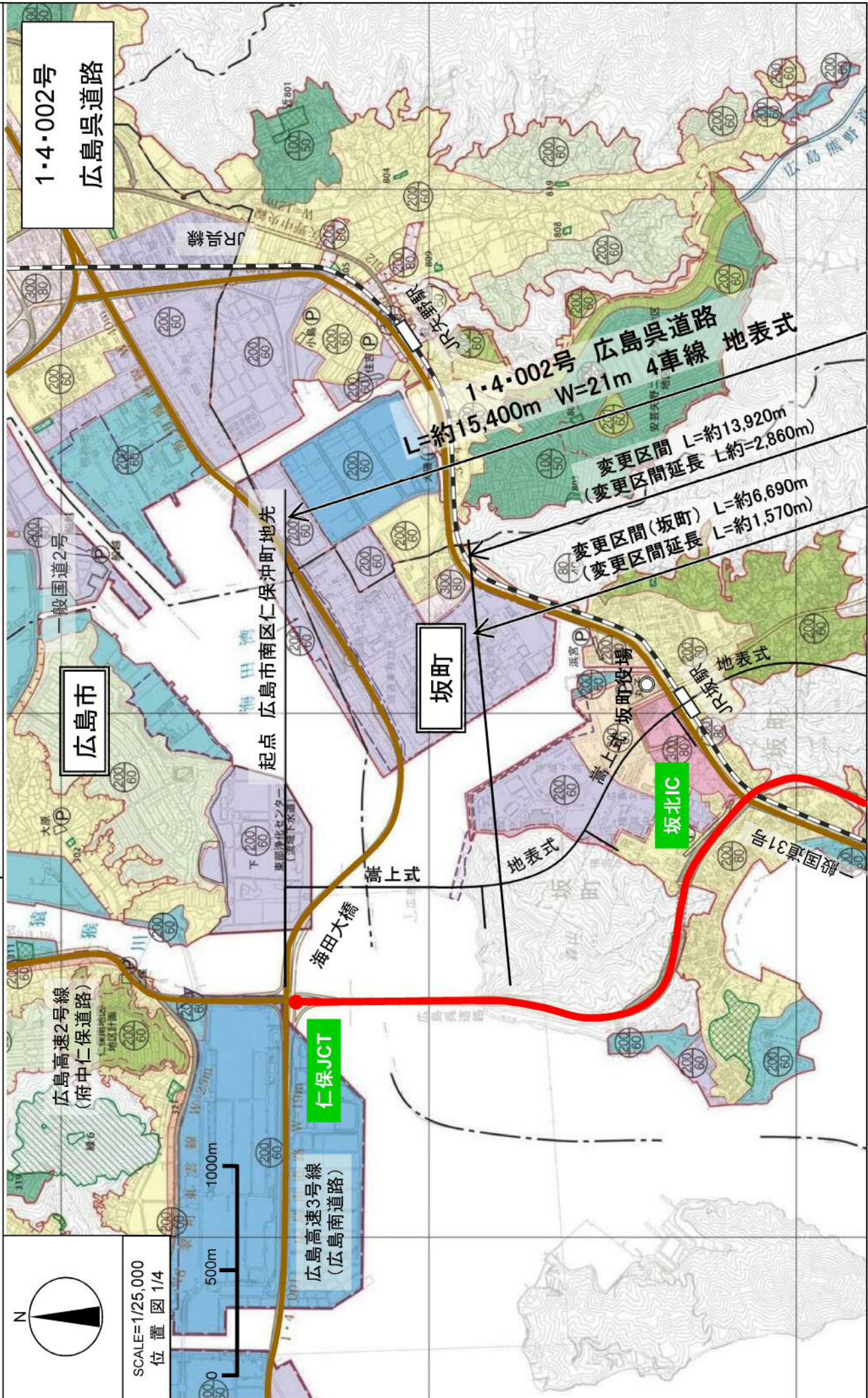

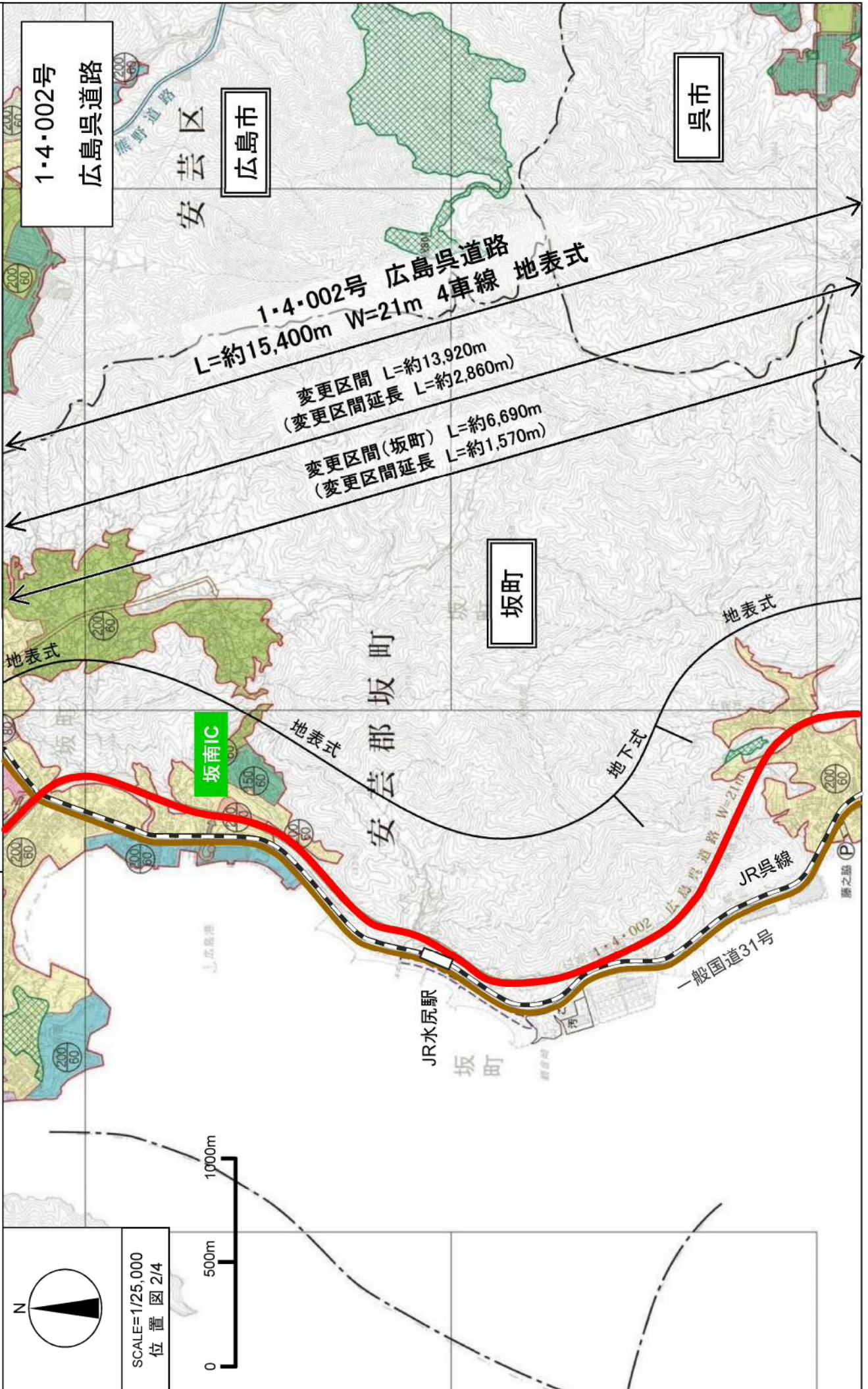

1-4-002号  
広島呉道路

広島市

呉市

1-4-002号 広島呉道路  
L=約15,400m W=21m 4車線 地表式

変更区間 L=約13,920m  
(変更区間延長 L=約2,860m)

変更区間(坂町) L=約6,690m  
(変更区間延長 L=約1,570m)

坂町

坂南IC

安芸郡坂町

JR水尻駅

坂町

地表式

地下式

JR呉線

一般国道31号

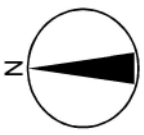

SCALE=1/25,000  
位置図 2/4





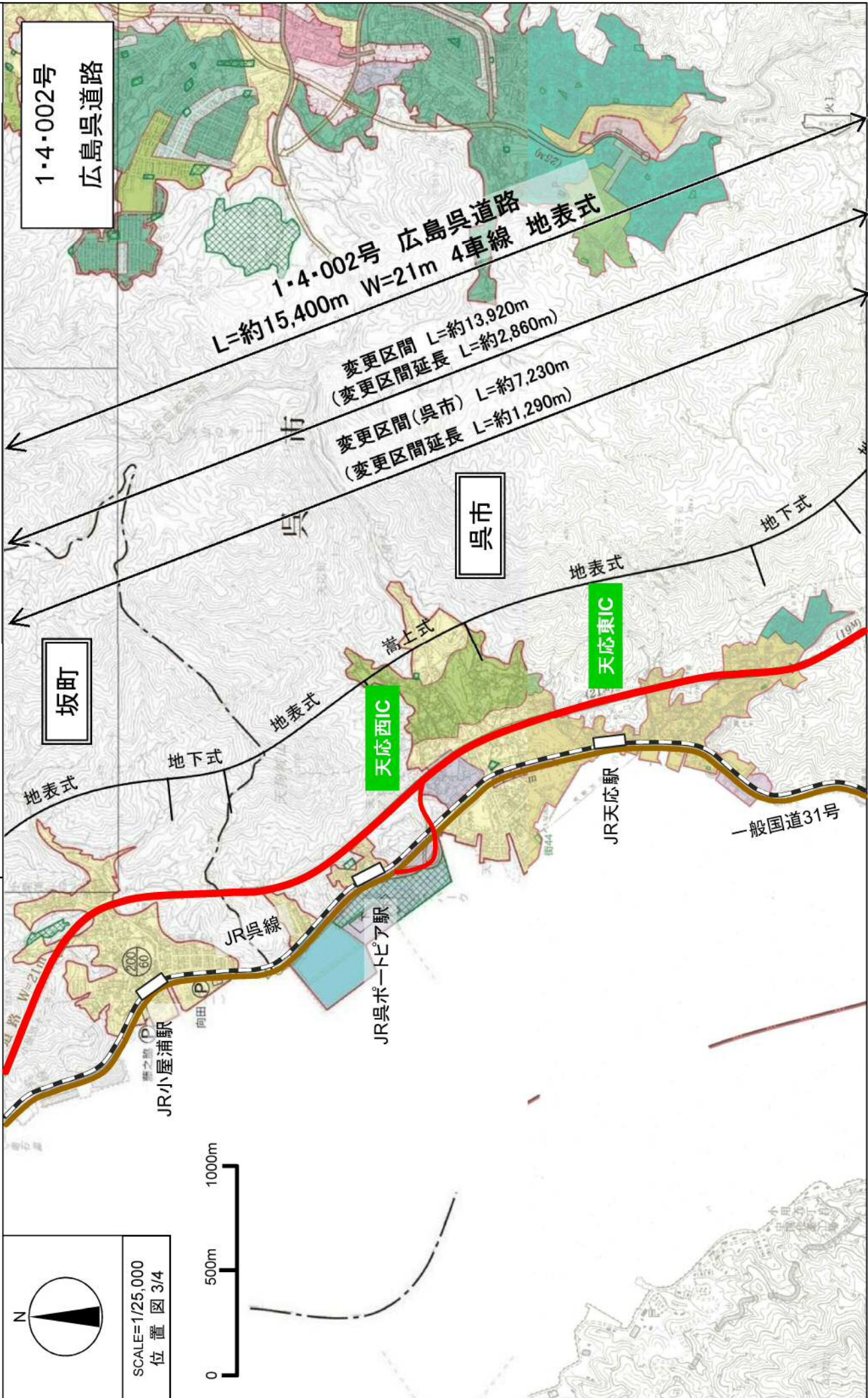

第1号議案付図

4/25

広島圏都市計画道路の変更

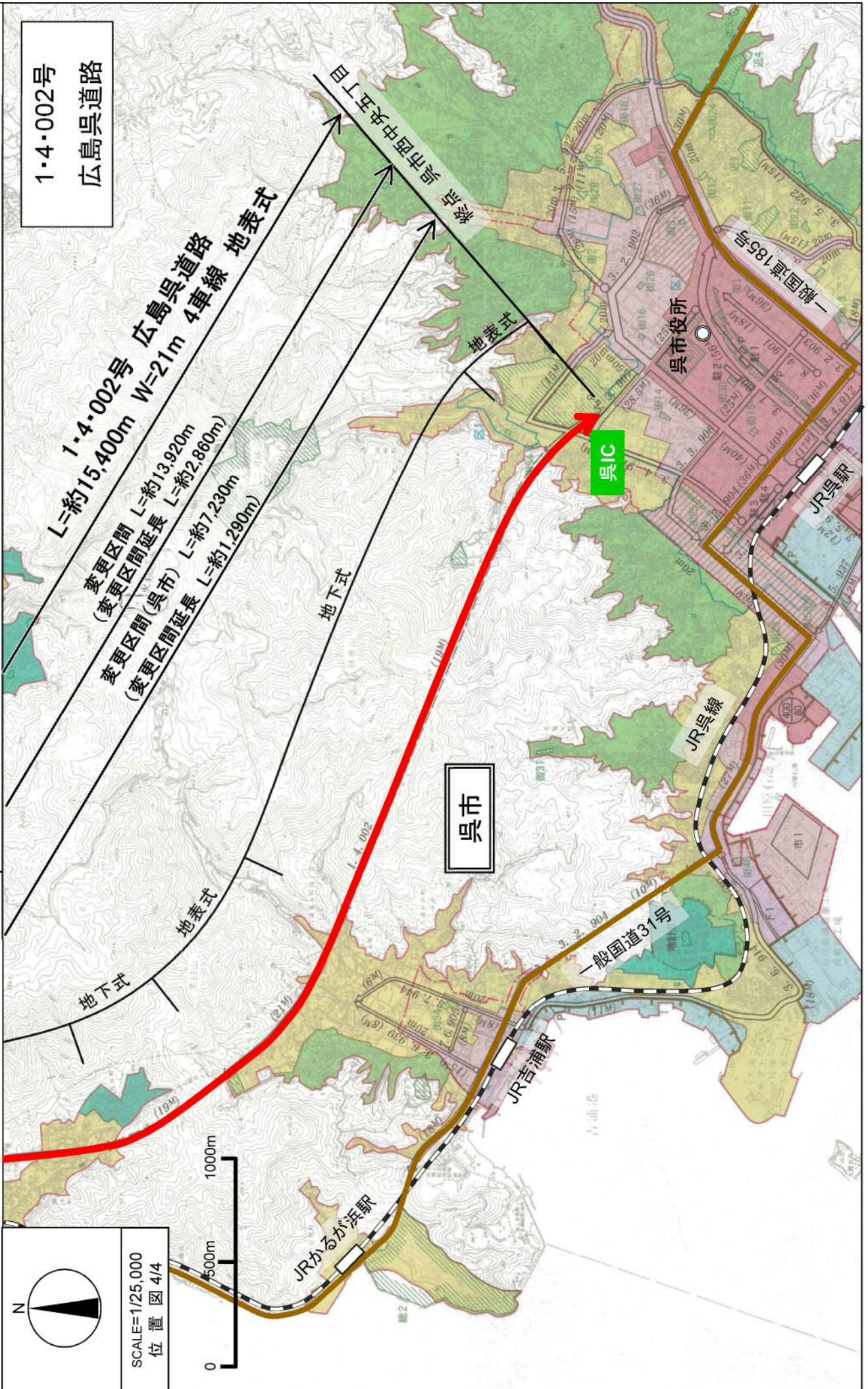

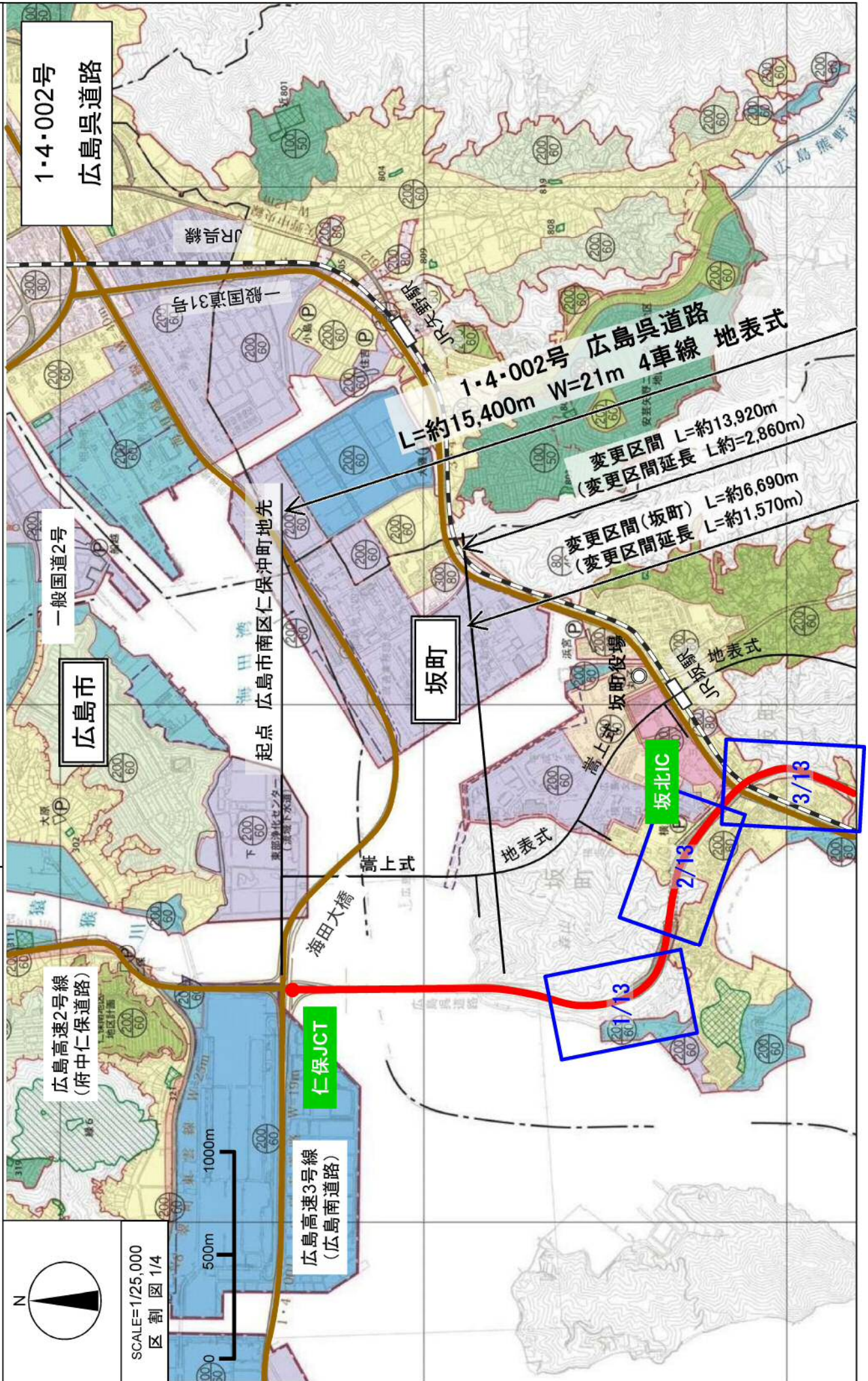

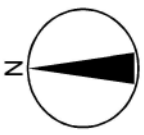
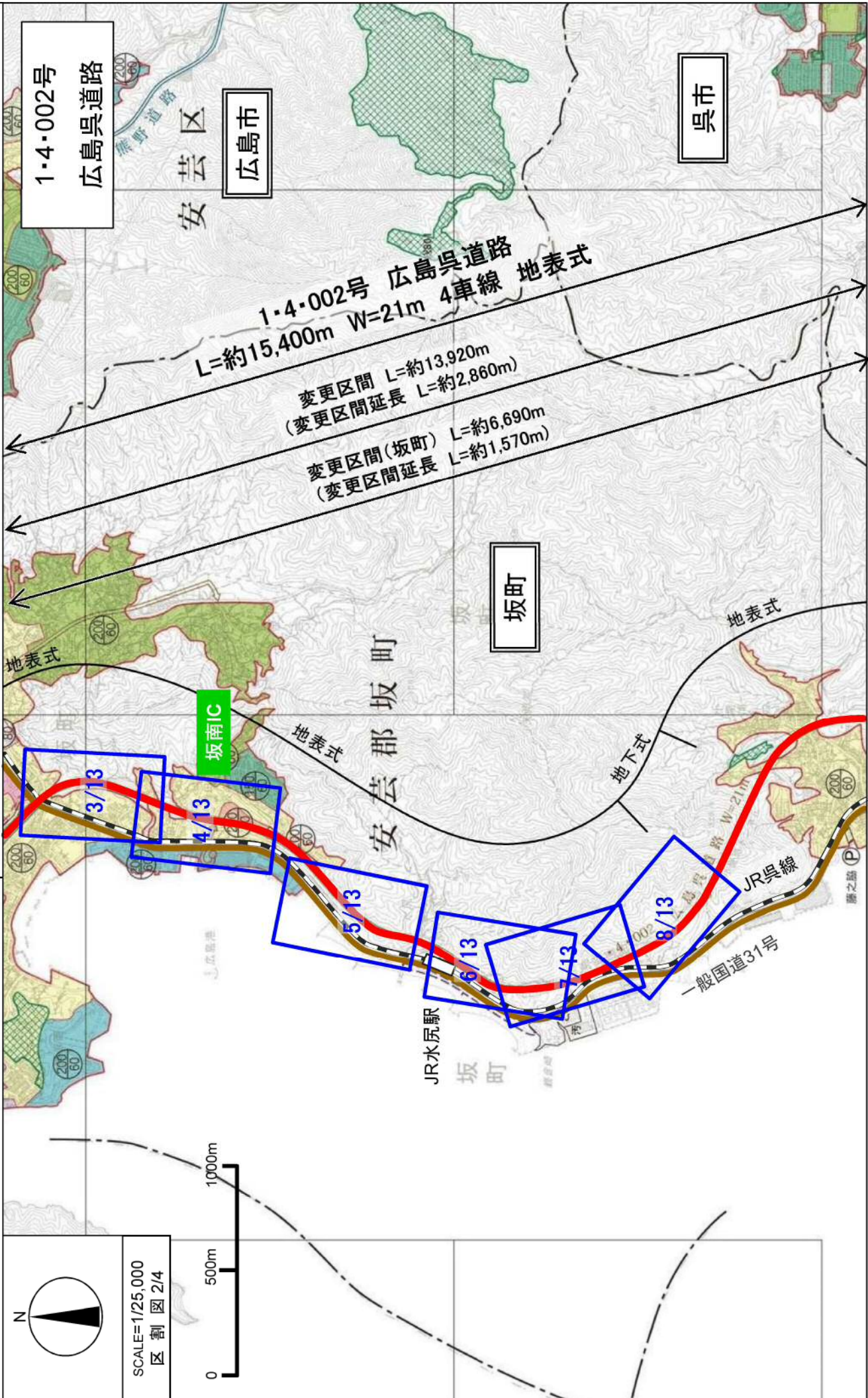

SCALE=1/25,000  
区割図 2/4



第1号議案付図

7/25

広島圏都市計画道路の変更

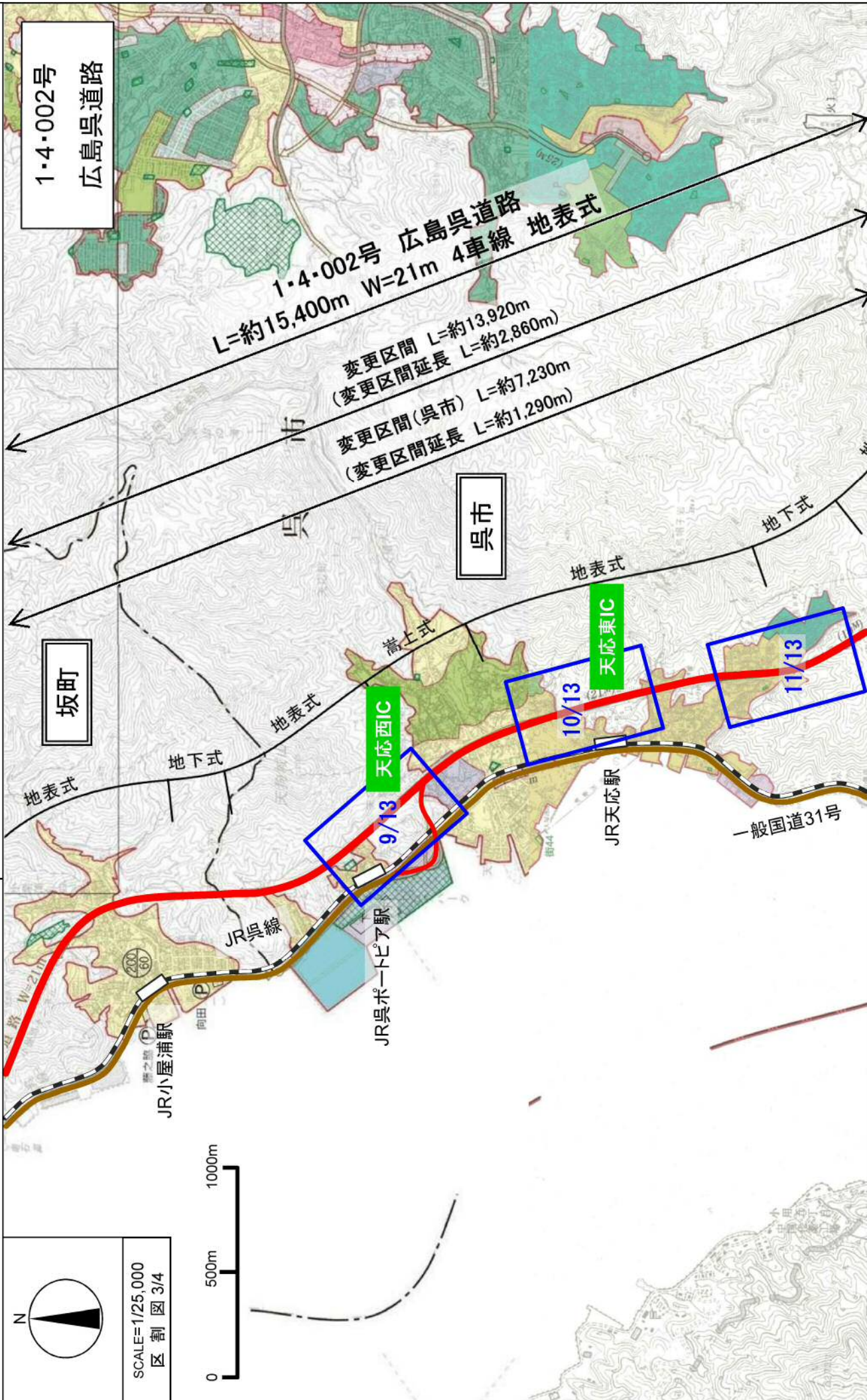

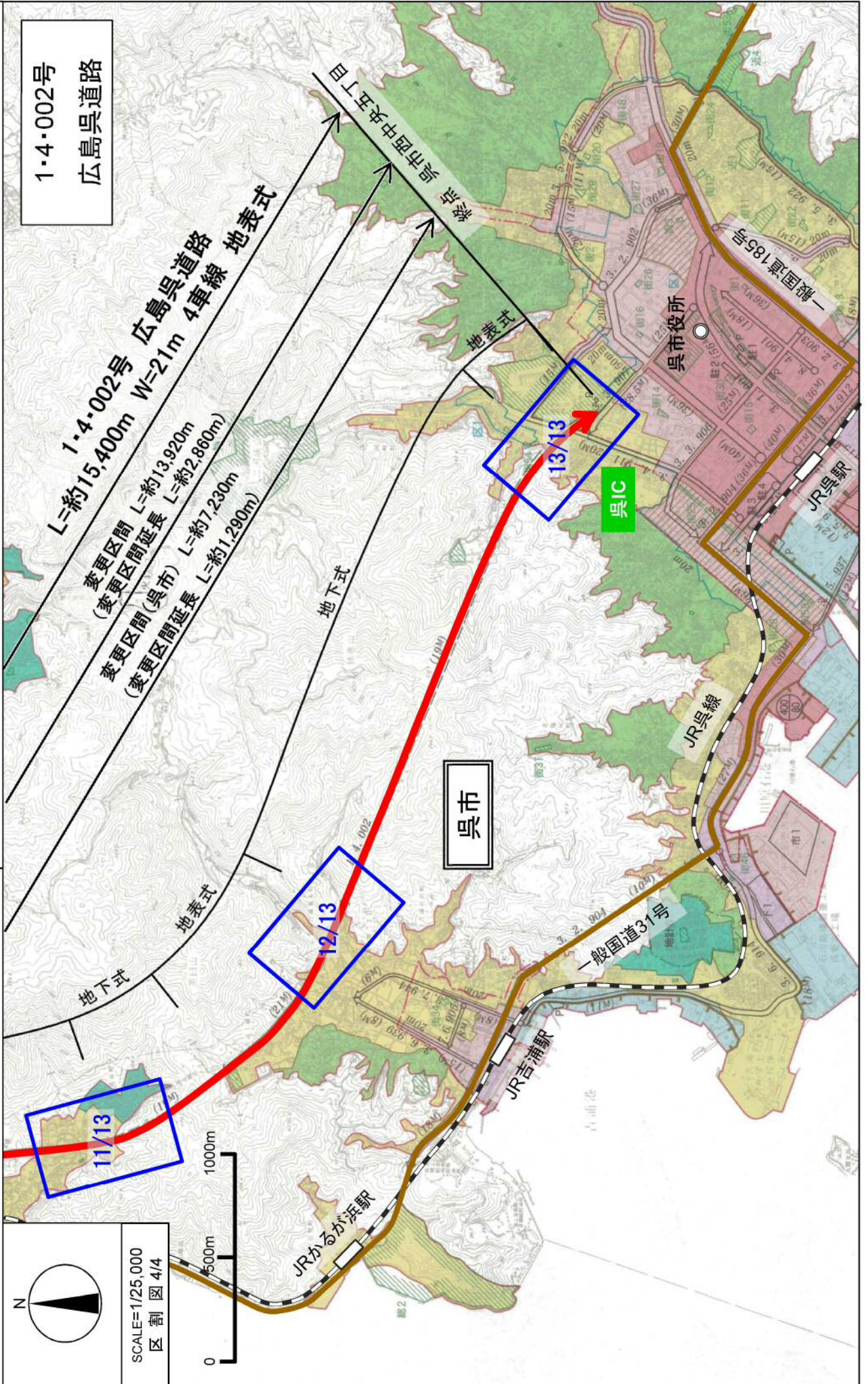

1・4・002号  
広島呉道路

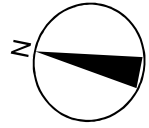

SCALE=1/2,500  
新旧対照図 1/13



変更区間  
L=約20m W=21m 4車線



変更区間  
L=約20m W=21m 4車線



凡例

追加区域	Red
削除区域	Yellow
現計画どおり	Green

-1-

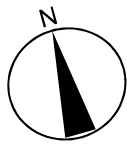

SCALE=1/2,500  
新旧対照図 2/13



1・4・002号  
広島呉道路

地表式 | 嵩上式

変更区間  
L=約70m W=20m 4車線

凡例

追加区域	
削除区域	
現計画どおり	

18



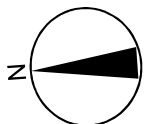

SCALE=1/2,500  
新旧対照図 3/13



1・4・002号  
広島呉道路

変更区間  
L=約40m W=21m  
4車線

変更区間  
L=約50m W=21m  
4車線

変更区間  
L=約80m  
W=21m  
4車線

変更区間  
L=約30m  
W=21m  
4車線

変更区間  
L=約20m  
W=21m  
4車線

変更区間  
L=約10m  
W=21m  
4車線

変更区間  
L=約10m W=21m  
4車線

変更区間  
L=約20m W=21m  
4車線

凡例

追加区域	
削除区域	
現計画どおり	

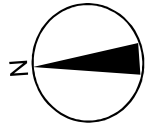

SCALE=1/2,500  
新旧対照図 4/13



1・4・002号  
広島呉道路

変更区間  
L=約10m W=21m  
4車線

変更区間  
L=約150m W=21m 4車線

凡例	
追加区域	
削除区域	
現計画どおり	

-20-

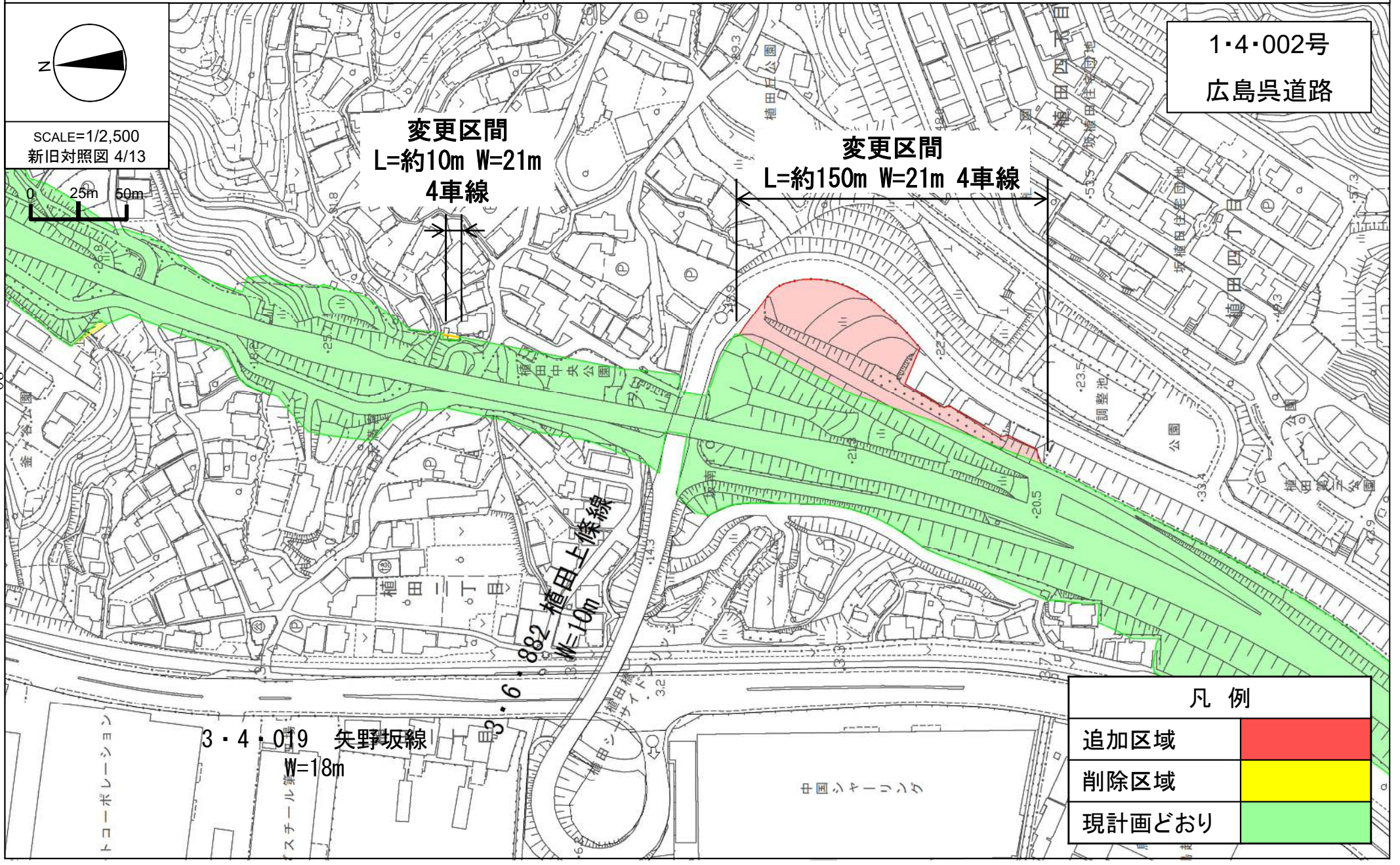

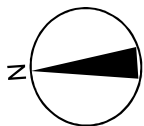

SCALE=1/2,500  
新旧対照図 5/13



1・4・002号  
広島呉道路

変更区間  
L=約40m W=21m 4車線

変更区間  
L=約20m W=21m  
4車線

変更区間  
L=約20m W=21m  
4車線

変更区間  
L=約120m W=21m  
4車線

変更区間  
L=約20m  
W=21m  
4車線

変更区間  
L=約20m W=21m  
4車線

3・4・019 矢野坂線  
W=18m

1・4・002 広島呉道路

変更区間  
L=約10m W=21m 4車線

凡例	
追加区域	
削除区域	
現計画どおり	

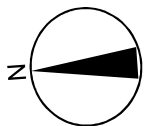

SCALE=1/2,500  
新旧対照図 6/13

1・4・002号  
広島呉道路

変更区間  
L=約150m W=21m  
4車線

変更区間  
L=約110m W=21m  
4車線

変更区間  
L=約50m  
W=21m  
4車線

変更区間  
L=約90m  
W=21m  
4車線

変更区間  
L=約10m W=21m 4車線

凡例

追加区域



削除区域



現計画どおり



-22-

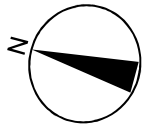

SCALE=1/2,500  
新旧対照図 7/13



1・4・002号  
広島呉道路

変更区間  
L=約70m W=21m  
4車線

変更区間  
L=約140m W=21m  
4車線

広島呉道路

1・4・002

変更区間  
L=約10m  
W=21m  
4車線

変更区間  
L=約10m  
W=21m  
4車線

3・4・019 矢野坂線  
W=18m

凡例

追加区域	Red
削除区域	Yellow
現計画どおり	Green

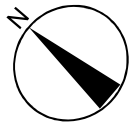

SCALE=1/2,500  
新旧対照図 8/13



1・4・002号  
広島呉道路

変更区間  
L=約140m W=21m 4車線

1・4・002 広島呉道路

地表式  
地下式

凡例

追加区域	
削除区域	
現計画どおり	

3・4・019 矢野坂線  
W=18m

-24-

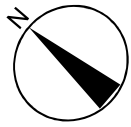

1・4・002号  
広島呉道路

SCALE=1/2,500  
新旧対照図 9/13



-25-

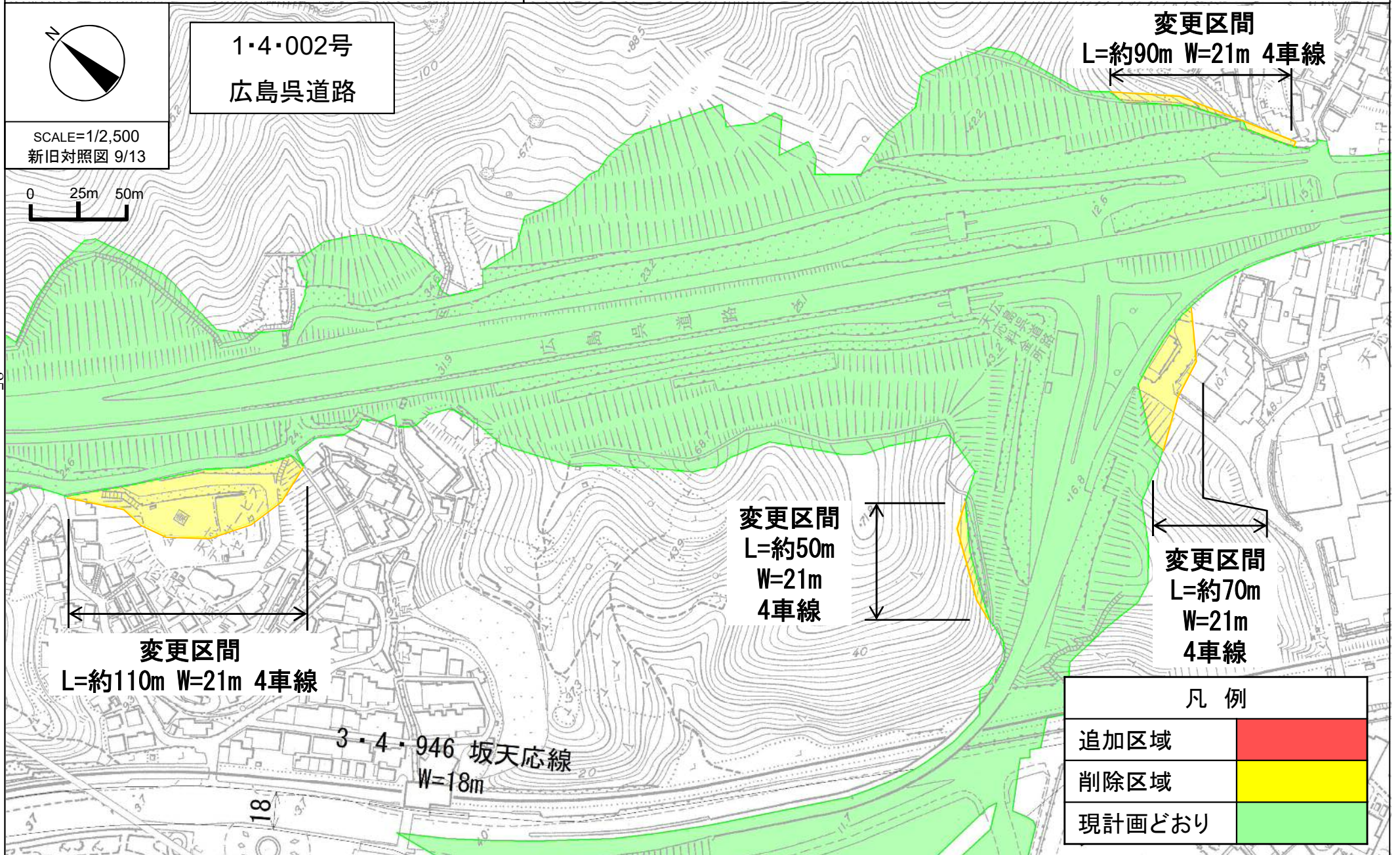

変更区間  
L=約90m W=21m 4車線

変更区間  
L=約110m W=21m 4車線

変更区間  
L=約50m  
W=21m  
4車線

変更区間  
L=約70m  
W=21m  
4車線

3・4・946 坂天応線  
W=18m

凡例	
追加区域	
削除区域	
現計画どおり	

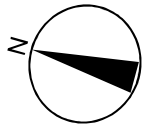

SCALE=1/2,500  
新旧対照図 10/13



1・4・002号  
広島呉道路

変更区間  
L=約110m W=21m  
4車線

変更区間  
L=約120m W=21m  
4車線

変更区間  
L=約50m  
W=21m  
4車線

変更区間  
L=約290m W=21m  
4車線

変更区間  
L=約70m W=21m  
4車線

凡例

追加区域



削除区域



現計画どおり





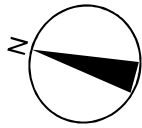

SCALE=1/2,500  
新旧対照図 11/13



1・4・002号  
広島呉道路

変更区間  
L=約20m  
W=21m  
4車線

1・4・002 広島呉道路

地表式 地下式

変更区間  
L=約50m  
W=21m  
4車線

変更区間  
L=約20m  
W=21m  
4車線

凡例

追加区域



削除区域



現計画どおり



-27-

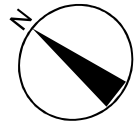

SCALE=1/2,500  
新旧対照図 12/13



1・4・002号  
広島呉道路

変更区間  
L=約50m  
W=21m  
4車線

変更区間  
L=約40m  
W=21m  
4車線

変更区間  
L=約20m  
W=21m  
4車線

変更区間  
L=約30m  
W=21m  
4車線

変更区間  
L=約40m  
W=21m  
4車線

変更区間  
L=約20m  
W=21m  
4車線

地表式  
地下式

凡例

追加区域	
削除区域	
現計画どおり	

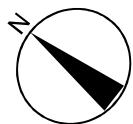

SCALE=1/2,500  
新旧対照図 13/13



1・4・002号  
広島呉道路

変更区間  
L=約30m  
W=21m  
4車線



地下式  
地表式

変更区間  
L=約10m  
W=21m  
4車線



凡例

追加区域



削除区域



現計画どおり



-29-

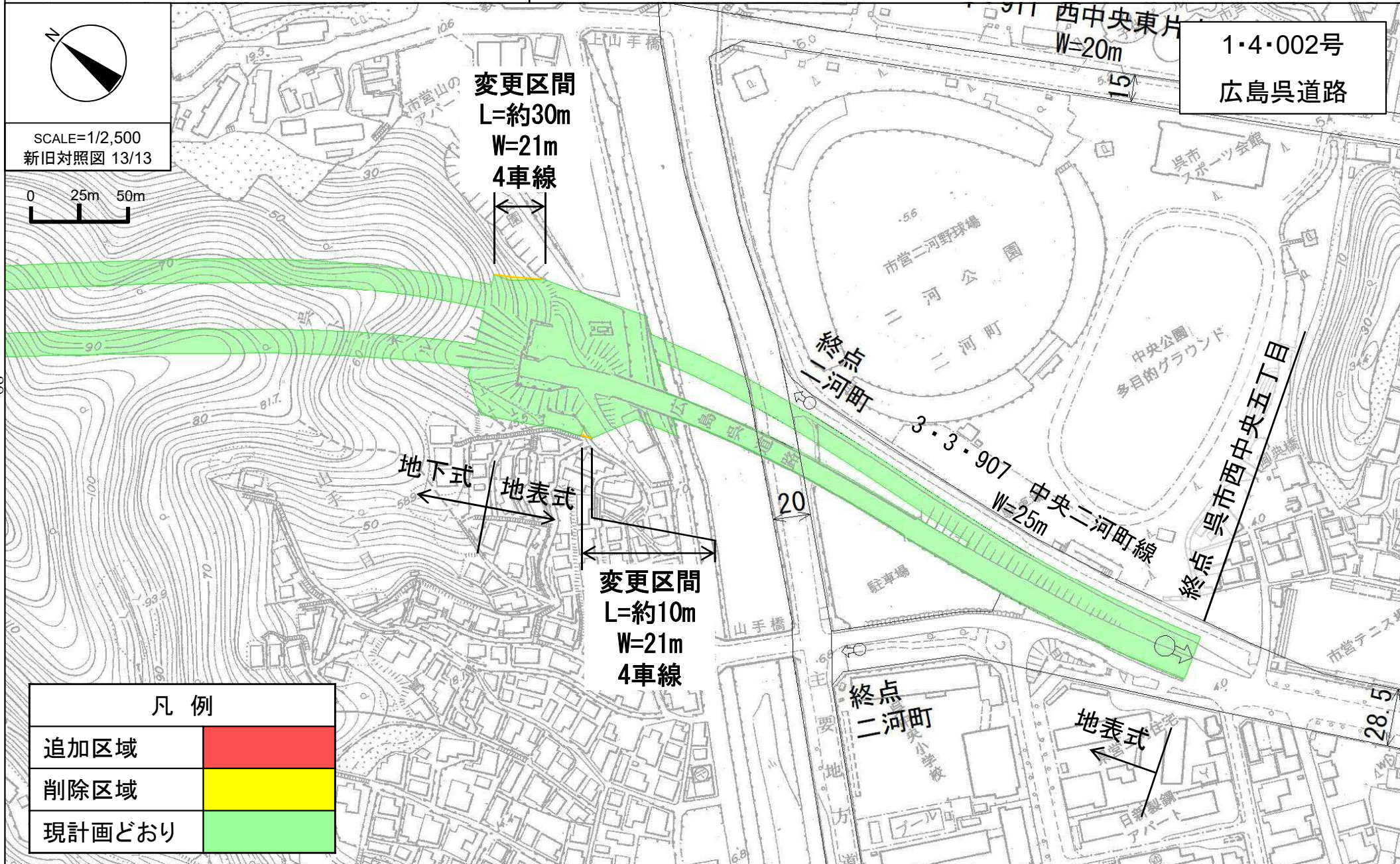

標準断面図

1・4・002号

広島呉道路

[単位:m 縮尺S=1/100]

一般部

単一断面

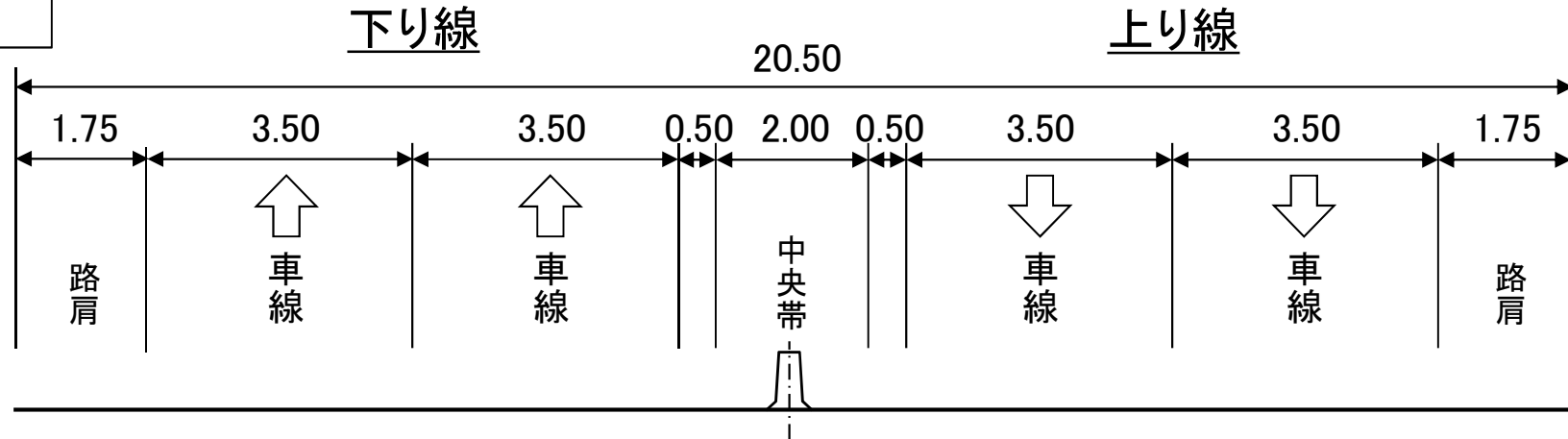

分離断面

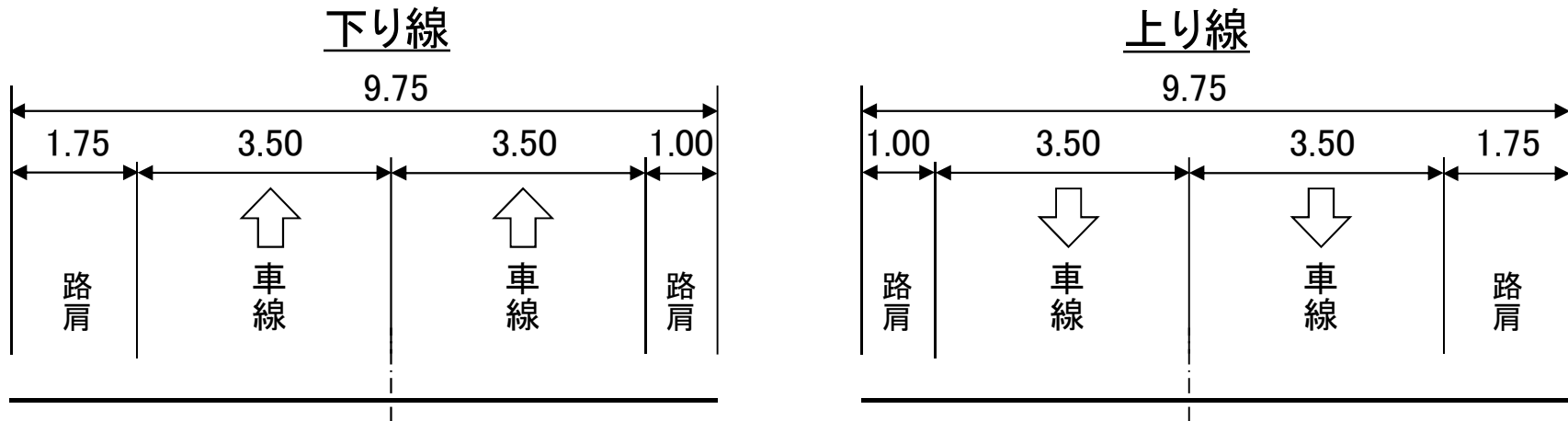

標準断面図

[単位:m 縮尺S=1/200]

1・4・002号

広島呉道路

橋梁部 長大橋(橋長50m以上)

単一断面

分離断面

下り線

上り線

下り線

上り線

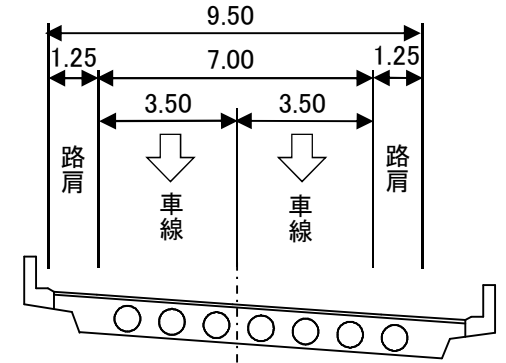
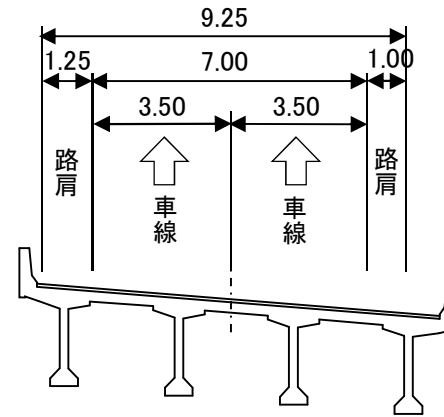
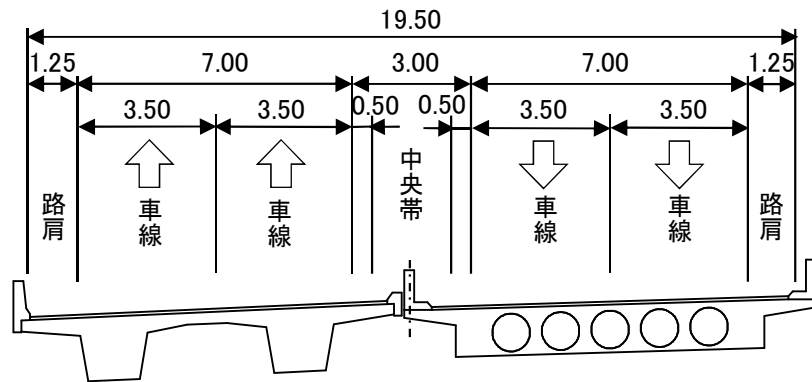

標準断面図

1・4・002号

広島呉道路

[単位:m 縮尺S=1/200]

橋梁部 中小橋(橋長50m未満)

単一断面

下り線

上り線

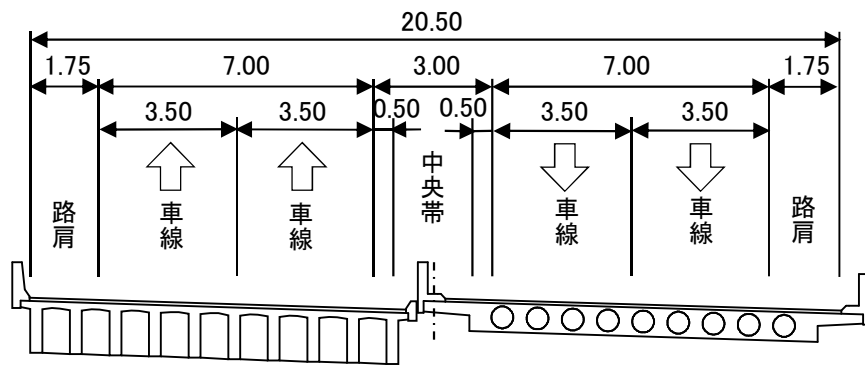

分離断面

下り線

上り線

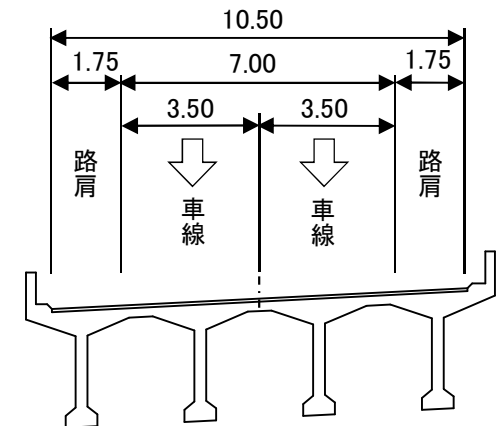
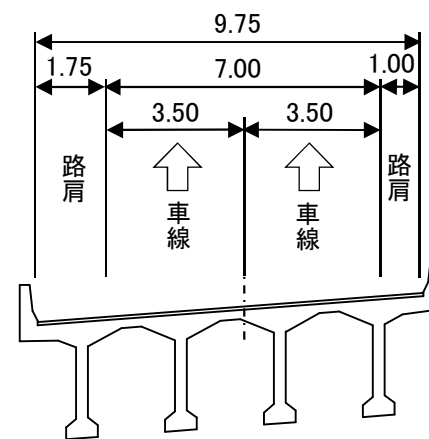

標準断面図

1・4・002号

広島呉道路

[単位:m 縮尺S=1/100]

トンネル部

下り線

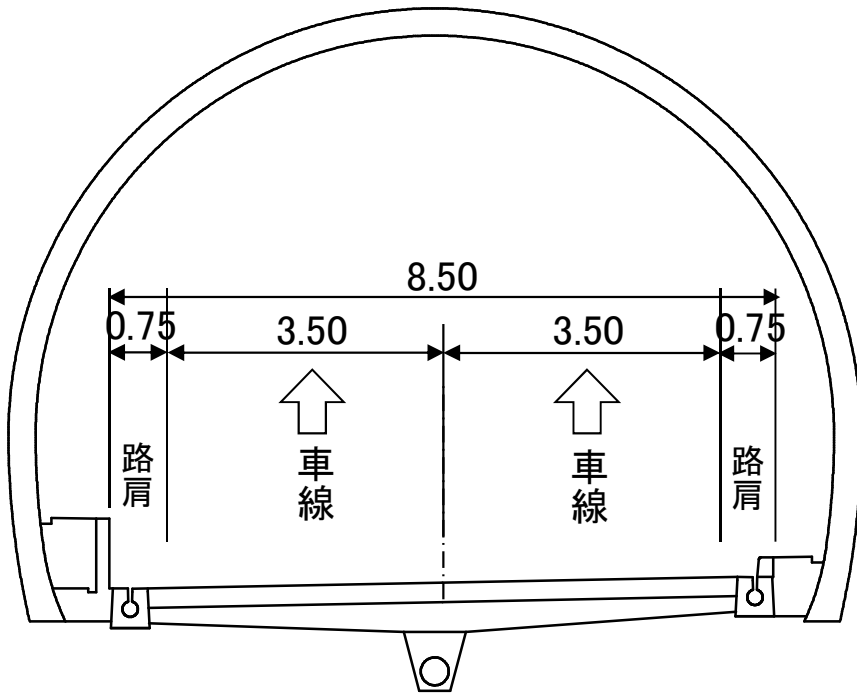

上り線

