

資料提供

令和6年9月9日
課名：環境県民総務課
担当者：杉山
内線：2710
直通電話：082-513-2715

報 道 資 料

令和6年地価調査の結果について

基準地の価格(標準価格)の判定作業が終わり、9月18日(水)の県報に掲載します。

標準価格は、毎年7月1日を評価時点として、不動産鑑定士の鑑定評価額を基に判定した、1平方メートル(林地は10アール=1,000平方メートル)当たりの土地価格です。

広島県内の基準地は421地点です。その他、地価調査制度の概要は裏面のとおりです。

なお、別冊の基準地価格の冊子は、県庁行政情報コーナーや市区町役場等で、閲覧できます。

また、広島県ホームページへも掲載します(広島県HP「地価調査」で検索)。

閲覧可能日時 9月18日(水) 9:00から

○本調査の鑑定評価員の代表者

広島県地価調査鑑定評価員 代表幹事 みやけ いさお 三宅 功 (☎ 082-293-6211)

配付資料一覧

- 資料1 令和6年地価調査結果の概要(広島県分)
- 資料2 基準地の価格、変動率一覧、価格高・上昇率・下落率順位表、
基準地所在図など
- 資料3 令和6年地価調査参考資料(国土交通省作成)
- 別冊 令和6年地価調査基準地価格

地価調査制度の概要

1 調査主体

都道府県知事

2 根拠法令

国土利用計画法施行令第9条

3 目的

国土利用計画法による土地取引の規制を適正かつ円滑に実施するとともに、一般の土地の取引価格の指標となることを目的とする。

4 基準地の選定基準

基準地は、農地、採草放牧地を除く土地の内から、代表性、中庸性、安定性及び確定性に留意して選定することとされている。

なお、基準地とは、土地の用途が同質と認められるまとまりのある地域において、土地の利用状況、環境、地積、形状等が当該地域において通常であると認められる画地である。

5 基準地の価格判定

公表されるのは、毎年7月1日における基準地の1平方メートル(林地は10アール(1,000平方メートル))当たりの正常価格である。

正常価格とは、市場性を有する不動産について、合理的な自由市場で形成されるであろう市場価値を適正に表示する価格をいい、売り手にも買い手にもかたよらない客観的価値を表したものである。

なお、正常価格の判定は、基準地に建物がある場合や基準地に関して地上権その他当該土地の使用・収益を制限する権利が存する場合には、これらの建物や権利がないもの(更地)として行う。

6 調査方法

知事が、1人以上の不動産鑑定士の基準地の鑑定評価を求め、その結果を審査し、判定する。

なお、鑑定評価は、取引事例比較法、収益還元法及び原価法の三方式により求められる価格を調整して決定される。

7 調査区域

県内全ての市町

(参考) 地価調査・地価公示制度比較表

	地 価 調 査	地 価 公 示
根拠法令	国土利用計画法	地価公示法
調査主体	都道府県知事	国土交通省土地鑑定委員会
評価時点	毎年7月1日	毎年1月1日
公表時点	毎年9月下旬	毎年3月下旬
公表媒体	県報	官報
調査地点の名称	基準地	標準地
調査価格の名称	標準価格	公示価格
調査地点の種類	住宅地、宅地見込地、商業地、工業地、林地 5区分	住宅地、商業地、工業地 3区分
対象範囲	県内全域(23全市町)	都市計画区域内のみ(14市6町)
広島県内の調査地点数	421地点	639地点

令和6年地価調査結果の概要(広島県分)

令和6年9月9日
環境県民局環境県民総務課

1 調査結果のポイント

○県全体の用途別平均変動率

住宅地は5年ぶりの上昇、商業地は3年連続の上昇、工業地は9年連続の上昇
全用途は3年連続の上昇

○基準地(421地点)の価格の変動状況

上昇地点数は、16増加の214地点、下落地点数は、13減少の174地点
県全体の平均価格水準は、ピーク時(平成3年)を100とすると、住宅地は69、商業地は38

○最高価格地点の状況

前年と同地点(住宅地「白島中町8-8」は17年連続、商業地「本通5-9」は39年連続)

2 調査結果の概要等

(1) 価格判定基準日 令和6年7月1日

(2) 基準地数 421(前年と同数)

(3) 県全体の用途別平均価格・平均変動率

区分	宅地					林地
	住宅地	宅地見込地	商業地	工業地	全用途 (林地除く)	
平均価格 (円/㎡, 林地は円/10a)	60,600 (59,400)	14,300 (14,500)	238,500 (228,600)	45,200 (44,100)	111,200 (107,500)	174,700 (174,700)
平均変動率 (%)	0.2 (0.0)	▲1.4 (▲1.4)	1.5 (1.3)	1.7 (1.5)	0.6 (0.4)	0.0 (0.0)

()内は前年

(4) 基準地(421地点)の価格変動状況

区分	上昇	横ばい	下落	選定替	計	
総数	214(198)	29(33)	174(187)	4(3)	421(421)	
用途区分	住宅地	128(117)	17(19)	136(144)	1(2)	282(282)
	宅地見込地	0(0)	0(0)	1(1)	0(0)	1(1)
	商業地	76(72)	6(7)	35(40)	3(1)	120(120)
	工業地	10(9)	2(3)	2(2)	0(0)	14(14)
林地	0(0)	4(4)	0(0)	0(0)	4(4)	

()内は前年

【参考】全国・中国地方の動向(平均変動率)

	全国	中国地方	広島県
住宅地	0.9(0.7)	▲0.3(▲0.4)	0.2(0.0)
商業地	2.4(1.5)	0.5(0.3)	1.5(1.3)

()内は前年

(5) 最高価格地点

住宅地	【所在】 広島市中区白島中町8番3外「白島中町8-8」 【価格】 505,000 円/m ² (変動率7.0%) 【特徴・要因】 広島市内において名声のある閑静な住宅地域。	[基準地番号: 中-4]
商業地	【所在】 広島市中区本通5番8外「本通5-9」 【価格】 3,380,000 円/m ² (変動率3.0%) 【特徴・要因】 繁华性の高いアーケード商店街に位置。	[基準地番号: 中5-4]

(6) 上昇率最大地点

住宅地	【所在】 広島市中区白島中町8番3外「白島中町8-8」 【価格】 505,000 円/m ² (変動率7.0%) 【特徴・要因】 広島市内において名声のある閑静な住宅地域。	[基準地番号: 中-4]
商業地	【所在】 広島市南区京橋町1番2「京橋町1-3」 【価格】 1,640,000 円/m ² (変動率10.8%) 【特徴・要因】 広島駅及び路面電車の駅前大橋線の開発整備に伴い、ホテル等の高度利用も進展。	[基準地番号: 南5-6]

(7) 下落率最大地点

住宅地	【所在】 尾道市瀬戸田町宮原字前田 625 番 2 外 【価格】 7,900 円/m ² (変動率▲4.8%) 【特徴・要因】 生活利便性が劣る地域で需要は弱く、過疎化等の影響もあり、地価は依然下落傾向。	[基準地番号: 尾道-6]
商業地	【所在】 江田島市能美町中町字黒張4868番1外 【価格】 26,300円/m ² (変動率▲4.7%) 【特徴・要因】 中町桟橋に近い国道沿いの商業地域であるが、過疎化等を背景に需要は弱く地価下落継続。	[基準地番号: 江田島5-1]

(8) 市区町別の動向(広島市8区及びその他22市町の計30市区町)

【住宅地】

平均変動率が上昇した市区町数は、前年から1減少(下線市区)の12。

区分(平均変動率の動向)	市区町数(前年)	市区町名	
上昇	+5%以上	0 (0)	
	+3%以上5%未満	3 (2)	中区、南区、府中町
	+3%未満	9 (11)	東区、西区、安佐南区、安佐北区、佐白区、福山市、大竹市、廿日市市、海田町
横ばい(0%)	1 (0)	安芸区	
下落	▲3%未満	16 (16)	呉市、竹原市、三原市、尾道市、府中市、三次市、庄原市、東広島市、安芸高田市、熊野町、坂町、安芸太田町、北広島町、大崎上島町、世羅町、神石高原町
	▲3%以上5%未満	1 (1)	江田島市
	▲5%以上	0 (0)	

【商業地】

平均変動率が上昇した市区町数は、前年から1増加(下線市区)の15。

区分(平均変動率の動向)	市区町数(前年)	市区町名	
上昇	+5%以上	2 (3)	安佐南区、府中町
	+3%以上5%未満	5 (3)	中区、東区、西区、南区、福山市
	+3%未満	8 (8)	安佐北区、佐白区、大竹市、東広島市、廿日市市、海田町、熊野町、坂町
横ばい(0%)	0 (1)		
下落	▲3%未満	9 (10)	安芸区、呉市、竹原市、三原市、尾道市、三次市、安芸太田町、北広島町、大崎上島町
	▲3%以上5%未満	6 (5)	府中市、庄原市、安芸高田市、江田島市、世羅町、神石高原町
	▲5%以上	0 (0)	

〔用途別平均変動率の推移(広島県)〕

(%)

用途区分	61	62	63	元	2	3	4	5	6	7	8	9	10	11	12	13	14	15	16	17	
宅地	住宅地	2.0	1.5	2.1	4.7	9.3	5.1	▲1.6	▲1.2	▲0.4	▲0.2	▲0.4	▲0.4	▲0.6	▲0.8	▲1.0	▲2.4	▲1.4	▲3.3	▲3.9	▲4.1
	宅地見込地	2.8	2.6	2.7	3.8	14.2	7.2	▲3.0	0.6	0.7	0.9	1.1	0.0	0.6	▲0.6	▲0.3	▲2.1	▲0.6	▲2.1	▲4.3	▲4.5
	商業地	2.8	3.8	7.3	10.9	17.6	7.4	▲3.9	▲4.1	▲3.2	▲4.2	▲4.4	▲3.5	▲3.4	▲3.5	▲3.8	▲5.7	▲4.5	▲6.4	▲6.5	▲5.8
	準工業地	2.7	2.4	3.4	8.5	16.9	8.6	▲2.6	▲2.4	▲1.6	▲1.9	▲2.1	▲1.6	▲1.6	▲1.6	▲2.8	▲4.3	▲3.4	▲5.8	▲7.5	▲6.8
	工業地	1.3	0.8	2.2	5.9	8.2	4.8	0.6	▲0.1	▲0.3	▲0.7	▲1.6	▲2.3	▲1.5	▲0.8	▲1.5	▲4.0	▲2.8	▲6.8	▲5.2	▲4.3
	調区内宅地	1.8	1.3	1.5	2.8	5.8	6.2	▲1.4	▲0.8	▲0.4	0.1	0.2	0.4	0.2	▲0.1	▲0.3	▲1.2	▲0.6	▲2.9	▲4.3	▲4.4
林地	0.4	0.1	0.5	0.9	1.8	1.6	0.3	0.1	0.3	0.1	0.3	0.2	0.0	0.0	▲0.1	▲0.7	▲1.8	▲1.9	▲2.6	▲2.4	
全国	住宅地	2.2	9.2	7.4	6.8	13.2	2.7	▲3.8	▲3.6	▲1.2	▲0.9	▲1.3	▲0.7	▲1.4	▲2.7	▲2.9	▲4.3	▲3.3	▲4.8	▲4.6	▲3.8
	商業地	5.2	15.0	8.0	7.5	13.4	3.4	▲4.9	▲7.7	▲6.7	▲6.9	▲6.9	▲5.1	▲5.2	▲6.6	▲6.3	▲7.2	▲6.6	▲7.4	▲6.5	▲5.0

用途区分	18	19	20	21	22	23	24	25	26	27	28	29	30	元	2	3	4	5	6	
宅地	住宅地	▲2.9	▲2.0	▲2.1	▲3.2	▲3.7	▲3.6	▲3.4	▲2.9	▲2.2	▲1.7	▲0.8	▲0.4	0.0	0.1	▲0.6	▲0.7	▲0.3	0.0	0.2
	宅地見込地	▲4.8	▲2.5	▲1.5	▲2.6	▲1.1	▲1.1	▲1.1	▲0.6	▲1.1	▲4.5	▲4.7	▲0.6	▲0.6	▲1.3	▲2.5	▲2.6	▲2.0	▲1.4	▲1.4
	商業地	▲3.9	▲1.5	▲1.5	▲4.1	▲4.3	▲4.1	▲3.8	▲2.7	▲1.5	▲0.7	0.3	0.7	1.3	1.7	0.1	▲0.2	0.7	1.3	1.5
	準工業地	▲4.7	▲2.3	▲1.7	▲3.3	▲3.6	▲3.3	▲3.2	—	—	—	—	—	—	—	—	—	—	—	—
	工業地	▲2.6	▲2.3	▲2.2	▲3.6	▲3.7	▲3.4	▲3.8	▲2.8	▲1.6	▲0.9	0.4	0.8	1.7	2.2	1.1	1.1	1.5	1.5	1.7
	調区内宅地	▲4.0	▲3.7	▲3.1	▲3.7	▲3.9	▲3.6	▲3.8	—	—	—	—	—	—	—	—	—	—	—	—
林地	▲2.7	▲2.9	▲2.5	▲3.7	▲4.2	▲4.1	▲4.7	▲4.5	▲3.3	▲2.5	▲1.2	▲1.1	▲1.4	▲1.1	▲1.2	0.0	0.0	0.0	0.0	
全国	住宅地	▲2.3	▲0.7	▲1.2	▲4.0	▲3.4	▲3.2	▲2.5	▲1.8	▲1.2	▲1.0	▲0.8	▲0.6	▲0.3	▲0.1	▲0.7	▲0.5	0.1	0.7	0.9
	商業地	▲2.1	1.0	▲0.8	▲5.9	▲4.6	▲4.0	▲3.1	▲2.1	▲1.1	▲0.5	0.0	0.5	1.1	1.7	▲0.3	▲0.5	0.5	1.5	2.4

※ 平成25年地価調査より、用途区分の準工業地、調整区域内宅地を廃止。

用途別平均変動率の推移

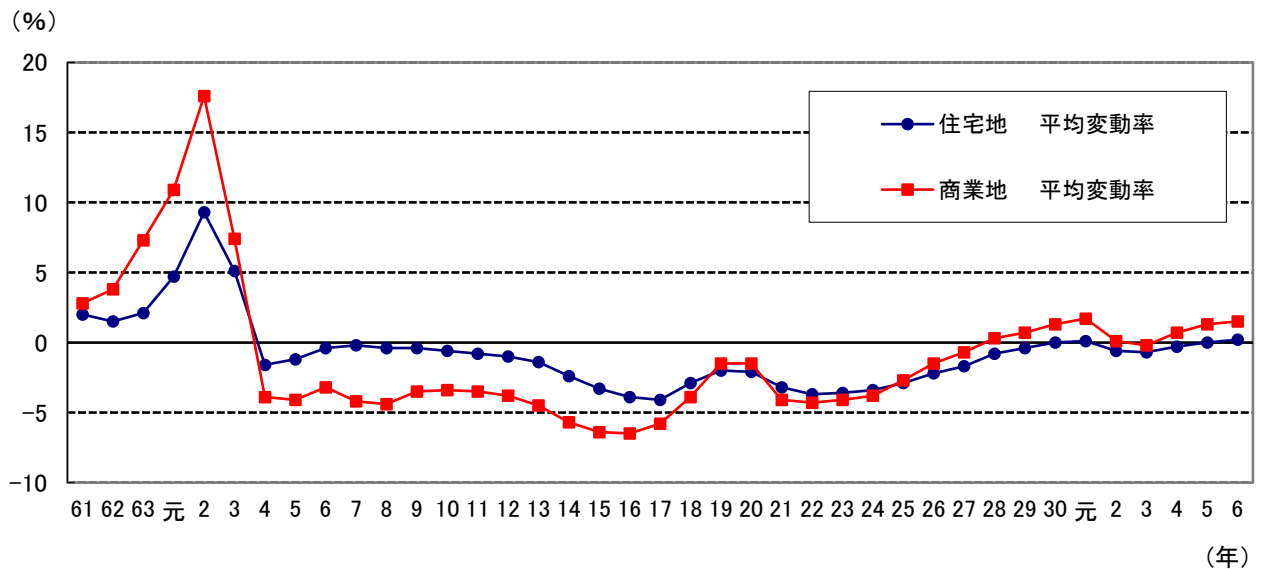

〔用途別平均価格の推移(広島県)〕

(円/㎡, 林地は円/10a)

用途区分	61	62	63	元	2	3	4	5	6	7	8	9	10	11	
宅地	住宅地	52,700	54,900	57,800	68,800	80,500	87,700	83,500	76,500	75,200	74,300	72,900	71,900	70,900	68,700
	宅地見込地	21,800	22,400	23,000	24,000	27,500	29,300	28,200	28,300	28,500	28,700	28,900	28,900	29,000	28,800
	商業地	237,700	284,300	347,600	469,900	585,500	625,200	573,100	501,200	453,400	399,500	350,000	316,900	290,600	266,100
	準工業地	118,600	122,500	129,100	153,300	189,400	204,200	195,500	177,600	172,300	165,200	157,300	152,800	148,300	143,200
	工業地	40,900	48,300	50,700	57,900	66,000	68,900	66,600	64,700	65,000	63,300	59,800	57,300	55,900	39,800
	調区内宅地	30,000	30,600	31,600	33,900	36,000	38,100	38,300	42,900	42,900	43,300	43,200	43,300	44,100	43,400
林地	236,000	236,600	225,200	226,300	256,500	260,700	262,000	262,200	263,400	263,500	264,100	264,300	264,300	264,300	

用途区分	12	13	14	15	16	17	18	19	20	21	22	23	24	
宅地	住宅地	68,100	66,000	63,100	59,700	56,400	60,000	57,800	59,200	59,700	57,700	55,600	53,600	50,000
	宅地見込地	28,700	28,500	23,500	23,000	22,000	21,000	20,000	19,500	19,200	18,700	18,500	18,300	18,100
	商業地	246,100	227,400	206,800	187,300	171,800	169,400	167,700	183,700	190,500	179,000	168,600	160,600	159,300
	準工業地	135,300	130,000	123,200	115,400	107,100	99,800	95,800	94,500	92,000	89,100	86,200	83,600	83,600
	工業地	39,300	38,100	36,600	34,200	29,700	28,300	27,300	26,400	25,600	24,600	23,700	24,100	23,200
	調区内宅地	42,800	42,600	42,000	40,400	39,000	35,900	34,400	32,500	31,500	30,300	28,900	27,900	25,700
林地	263,800	261,300	253,800	247,700	240,500	217,100	208,700	232,300	224,500	214,200	200,900	191,000	177,900	

用途区分	25	26	27	28	29	30	元	2	3	4	5	6	
宅地	住宅地	48,100	52,000	51,900	52,700	53,500	54,800	56,400	57,000	57,400	58,400	59,400	60,600
	宅地見込地	18,000	17,800	17,000	16,200	16,100	16,000	15,800	15,400	15,000	14,700	14,500	14,300
	商業地	155,600	174,500	167,300	174,000	181,500	191,400	204,300	209,200	212,000	219,200	228,600	238,500
	工業地	40,500	38,200	38,100	37,900	38,400	39,300	40,500	41,300	42,100	43,100	44,100	45,200
林地	199,800	192,500	187,300	184,500	182,000	179,300	177,000	174,700	174,700	174,700	174,700	174,700	

※ 平成25年地価調査より、用途区分の準工業地、調整区域内宅地を廃止。

価格ピーク時を基準とした平均価格指数の推移(平成3年=100)

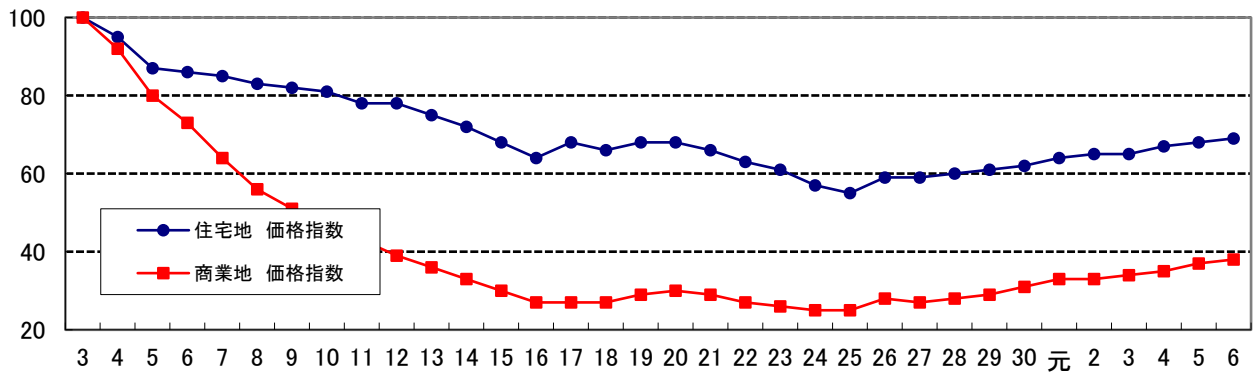

(年)

	3	4	5	6	7	8	9	10	11	12	13	14	15	16	17	18
住宅地指数	100	95	87	86	85	83	82	81	78	78	75	72	68	64	68	66
商業地指数	100	92	80	73	64	56	51	46	43	39	36	33	30	27	27	27

	19	20	21	22	23	24	25	26	27	28	29	30	元	2	3	4
住宅地指数	68	68	66	63	61	57	55	59	59	60	61	62	64	65	65	67
商業地指数	29	30	29	27	26	25	25	28	27	28	29	31	33	33	34	35

	5	6
住宅地指数	68	69
商業地指数	37	38

市区町別の平均変動率（単位：％，円）

(1) 住宅地

順位	昨年順位	市区町名	6年	5年	6-5 変動率差	平均価格
1	2	府中町	4.5	3.3	1.2	175,200
2	1	中区	4.3	3.6	0.7	299,800
3	3	南区	3.4	2.8	0.6	227,300
4	4	西区	2.7	2.7	0.0	175,200
5	8	安佐南区	2.1	1.3	0.8	84,700
6	5	海田町	2.0	2.0	0.0	115,200
7	10	大竹市	1.7	0.9	0.8	51,800
8	9	東区	1.4	1.2	0.2	134,500
9	7	廿日市市	1.4	1.4	0.0	75,700
10	6	佐伯区	1.2	1.9	▲ 0.7	86,600
11	11	福山市	1.0	0.4	0.6	46,200
12	12	安佐北区	0.3	0.1	0.2	43,900
13	13	安芸区	0.0	0.1	▲ 0.1	56,700
14	16	熊野町	▲ 0.1	▲ 0.6	0.5	28,800
15	14	東広島市	▲ 0.1	▲ 0.2	0.1	36,700
16	15	坂町	▲ 0.6	▲ 0.6	0.0	76,900
17	17	安芸太田町	▲ 0.6	▲ 0.6	0.0	8,300
18	21	尾道市	▲ 0.8	▲ 1.2	0.4	37,600
19	18	北広島町	▲ 0.9	▲ 1.1	0.2	5,200
20	20	安芸高田市	▲ 1.2	▲ 1.1	▲ 0.1	7,700
21	22	庄原市	▲ 1.2	▲ 1.3	0.1	4,200
22	19	三次市	▲ 1.2	▲ 1.1	▲ 0.1	6,400
23	23	神石高原町	▲ 1.5	▲ 1.5	0.0	3,300
24	24	竹原市	▲ 1.6	▲ 1.5	▲ 0.1	27,200
25	25	三原市	▲ 1.6	▲ 1.7	0.1	28,700
26	26	呉市	▲ 1.7	▲ 1.7	0.0	43,500
27	27	府中市	▲ 2.0	▲ 1.8	▲ 0.2	19,800
28	28	世羅町	▲ 2.2	▲ 2.4	0.2	4,200
29	28	大崎上島町	▲ 2.7	▲ 2.4	▲ 0.3	12,200
30	30	江田島市	▲ 3.9	▲ 3.8	▲ 0.1	14,800

(2) 商業地

順位	昨年順位	市区町名	6年	5年	6-5 変動率差	平均価格
1	1	安佐南区	5.3	6.3	▲ 1.0	217,500
2	4	府中町	5.0	3.9	1.1	256,000
3	2	中区	4.9	5.3	▲ 0.4	1,337,300
4	3	西区	4.8	5.2	▲ 0.4	339,500
5	6	福山市	4.7	3.4	1.3	128,800
6	5	南区	4.6	3.8	0.8	553,100
7	7	東区	3.1	2.5	0.6	591,500
8	8	海田町	2.4	2.1	0.3	196,500
9	11	安佐北区	1.3	1.3	0.0	118,100
10	10	廿日市市	1.1	1.5	▲ 0.4	99,500
11	12	熊野町	0.9	0.9	0.0	56,500
12	13	東広島市	0.7	0.8	▲ 0.1	106,400
12	14	坂町	0.7	0.7	0.0	140,000
14	9	佐伯区	0.5	1.6	▲ 1.1	97,000
15	15	大竹市	0.1	0.0	0.1	68,900
16	16	尾道市	▲ 0.3	▲ 0.6	0.3	64,500
17	17	呉市	▲ 0.7	▲ 0.8	0.1	128,000
18	18	安芸区	▲ 1.2	▲ 1.0	▲ 0.2	49,600
18	20	竹原市	▲ 1.2	▲ 1.4	0.2	56,000
20	21	三原市	▲ 1.3	▲ 1.5	0.2	61,300
21	18	安芸太田町	▲ 1.4	▲ 1.0	▲ 0.4	14,700
21	22	三次市	▲ 1.4	▲ 1.6	0.2	25,200
23	25	北広島町	▲ 2.0	▲ 2.7	0.7	8,800
24	24	大崎上島町	▲ 2.6	▲ 2.6	0.0	20,300
25	27	庄原市	▲ 3.0	▲ 3.2	0.2	41,600
26	26	安芸高田市	▲ 3.3	▲ 3.1	▲ 0.2	23,400
26	28	神石高原町	▲ 3.3	▲ 3.2	▲ 0.1	14,500
28	23	府中市	▲ 3.5	▲ 2.2	▲ 1.3	41,100
29	29	世羅町	▲ 3.7	▲ 3.7	0.0	11,600
30	30	江田島市	▲ 4.6	▲ 4.5	▲ 0.1	34,300

※平均変動率が同一で順位が異なるものは、小数点第1位以下小数点第5位までの値による。

(市区町数)

	上昇	横ばい	下落
令和6年	12	1	17
令和5年	13	0	17

(市区町数)

	上昇	横ばい	下落
令和6年	15	0	15
令和5年	14	1	15

「市区町村」別 平均変動率順位表 (高位)

令和 6年 9月

(全用途)

(当年価格)

順位	市区町村	令和6年	総地点数 (継続地点数)	令和5年	
		平均変動率 (%)		平均変動率 (%)	順位
1	中区	4.7	12 (12)	4.7	1
2	府中町	4.6	7 (7)	3.5	3
3	南区	4.0	14 (14)	3.3	4
4	西区	3.6	18 (18)	3.8	2
5	安佐南区	2.7	20 (20)	2.3	5
6	海田町	2.3	6 (6)	2.2	6
7	東区	2.0	12 (12)	1.6	8
8	福山市	2.0	62 (61)	1.3	10
9	廿日市市	1.5	21 (21)	1.6	9
10	大竹市	1.4	7 (6)	0.6	12
11	佐伯区	1.1	13 (13)	1.8	7
12	坂町	0.7	4 (4)	0.7	11
13	安佐北区	0.5	15 (15)	0.3	13
14	東広島市	0.2	30 (30)	0.2	14
15	熊野町	0.1	5 (5)	-0.3	16
16	安芸区	-0.2	12 (12)	-0.1	15
17	尾道市	-0.6	26 (26)	-1.0	18
18	安芸太田町	-0.9	5 (5)	-0.8	17
19	三次市	-1.1	11 (11)	-1.1	19
20	北広島町	-1.3	6 (6)	-1.6	24
21	呉市	-1.4	40 (40)	-1.4	21
22	竹原市	-1.4	3 (3)	-1.5	22
23	三原市	-1.5	15 (15)	-1.6	23
24	庄原市	-1.5	11 (11)	-1.6	25
25	安芸高田市	-1.5	10 (9)	-1.4	20
26	神石高原町	-1.9	5 (5)	-1.8	27
27	府中市	-1.9	9 (8)	-1.8	26
28	大崎上島町	-2.7	6 (6)	-2.5	28
29	世羅町	-2.8	5 (5)	-2.9	29
30	江田島市	-4.1	7 (7)	-4.0	30
参考	広島県平均	0.6	417 (413)	0.4	

(注) 平均変動率は、小数点第2位を四捨五入し、小数点第1位までを表示している。

表示されている平均変動率が同一で順位が異なるものは、小数点第1位以下小数点第5位までの値による。

令和 6 年 9 月 9 日
環境県民局環境県民総務課

基準地の価格、変動率一覧、 価格高・上昇率・下落率順位表、 基準地所在図など

基準地一覧（421 地点）	1
「用途」別平均価格・平均変動率表	1 7
価格高・上昇率・下落率順位表	
基準地所在図（住宅・商業）	1 9
商業地最高地点の価格（指数）の推移状況	2 5

基準地一覧の見方について

○「基準地番号」

（県）-1・・・住宅地

（県）5-1・・・商業地

（県）9-1・・・工業地

○「基準地の所在及び地番並びに「住宅表示」

「」内は住居表示。

住居表示がない場合は、所在及び地番がそのまま住所となる。

所在及び地番の最後に「外」と記載しているのは、基準地を構成する土地が 2 筆以上ある地点。

基準地一覧（前年価格／当年価格／対前年変動率）

令和6年

（単位：円／㎡，％）

基準地番号	基準地の所在及び地番並びに「住居表示」	前年価格	当年価格	対前年変動率
中（県） -1	舟入幸町13番26 「舟入幸町13-28」	279,000	291,000	4.3
中（県） -2	吉島西1丁目650番22 「吉島西1-17-31」	218,000	224,000	2.8
中（県） -3	江波二本松1丁目1166番51 「江波二本松1-16-4」	174,000	179,000	2.9
中（県） -4	白島中町8番3外 「白島中町8-8」	472,000	505,000	7.0
中（県） 5-1	幟町14番8外 「幟町14-8」	2,340,000	2,530,000	8.1
中（県） 5-2	白島九軒町3番15 「白島九軒町3-17」	489,000	520,000	6.3
中（県） 5-3	光南1丁目879番13 「光南1-16-20」	273,000	282,000	3.3
中（県） 5-4	本通5番8外 「本通5-9」	3,280,000	3,380,000	3.0
中（県） 5-5	舟入南3丁目212番1外 「舟入南3-19-9」	287,000	299,000	4.2
中（県） 5-6	三川町2番3外 「三川町2-3」	2,090,000	2,210,000	5.7
中（県） 5-7	国泰寺町1丁目1番6 「国泰寺町1-1-3」	740,000	770,000	4.1
中（県） 5-8	大手町5丁目3番10 「大手町5-3-20」	677,000	707,000	4.4
東（県） -1	牛田本町5丁目1460番1 「牛田本町5-3-28」	318,000	328,000	3.1
東（県） -2	戸坂山根2丁目1357番5 「戸坂山根2-4-11」	112,000	114,000	1.8
東（県） -3	牛田早稲田3丁目91番254 「牛田早稲田3-13-14」	143,000	143,000	0.0
東（県） -4	戸坂南1丁目200番203 「戸坂南1-14-19」	70,400	70,600	0.3
東（県） -5	福田8丁目5番59 「福田8-24-8」	32,200	32,000	▲ 0.6
東（県） -6	中山上2丁目42番10 「中山上2-42-16」	78,400	79,500	1.4
東（県） -7	温品3丁目529番48 「温品3-11-20」	90,700	91,800	1.2
東（県） -8	曙4丁目45番16 「曙4-4-22」	208,000	217,000	4.3
東（県） 5-1	曙2丁目35番1 「曙2-8-18」	390,000	399,000	2.3
東（県） 5-2	若草町1085番 「若草町10-11」	910,000	930,000	2.2
東（県） 5-3	二葉の里3丁目3番2 「二葉の里3-3-1」	832,000	868,000	4.3
東（県） 5-4	温品4丁目1022番26外 「温品4-6-13」	163,000	169,000	3.7
南（県） -1	翠3丁目1448番4 「翠3-9-18」	288,000	296,000	2.8
南（県） -2	段原3丁目8番3 「段原3-8-19」	352,000	366,000	4.0
南（県） -3	堀越3丁目711番4 「堀越3-16-7」	97,000	98,000	1.0
南（県） -4	宇品西4丁目1322番6 「宇品西4-1-11」	248,000	260,000	4.8

基準地一覽（前年価格／当年価格／対前年変動率）

令和6年

（単位：円／㎡，％）

基準地番号	基準地の所在及び地番並びに「住居表示」	前年価格	当年価格	対前年変動率
南（県） -5	日宇那町707番6 「日宇那町11-9」	114,000	119,000	4.4
南（県） -6	大州2丁目58番6 「大州2-4-17」	196,000	204,000	4.1
南（県） -7	宇品御幸3丁目301番61 「宇品御幸3-15-22」	241,000	248,000	2.9
南（県） 5-1	西荒神町163番 「西荒神町1-45」	723,000	780,000	7.9
南（県） 5-2	皆実町1丁目190番14外 「皆実町1-11-19」	328,000	338,000	3.0
南（県） 5-3	宇品神田4丁目382番5 「宇品神田4-9-22」	307,000	318,000	3.6
南（県） 5-4	東雲本町1丁目155番1 「東雲本町1-16-9」	323,000	332,000	2.8
南（県） 5-5	東本浦町120番2 「東本浦町7-3」	244,000	249,000	2.0
南（県） 5-6	京橋町1番2 「京橋町1-3」	1,480,000	1,640,000	10.8
南（県） 5-7	青崎2丁目142番1外 「青崎2-8-29」	210,000	215,000	2.4
西（県） -1	小河内町2丁目10番15外 「小河内町2-10-13」	218,000	223,000	2.3
西（県） -2	山手町618番4 「山手町9-3」	118,000	118,000	0.0
西（県） -3	庚午南2丁目2番61 「庚午南2-25-16」	209,000	213,000	1.9
西（県） -4	田方1丁目2316番15 「田方1-20-21-18」	98,200	99,700	1.5
西（県） -5	東観音町25番4 「東観音町25-9」	248,000	259,000	4.4
西（県） -6	井口鈴が台2丁目109番20 「井口鈴が台2-12-13」	140,000	146,000	4.3
西（県） -7	草津東2丁目12番14 「草津東2-9-13」	196,000	204,000	4.1
西（県） -8	古江西町786番8 「古江西町10-34」	166,000	171,000	3.0
西（県） -9	大芝3丁目44番2 「大芝3-8-6」	206,000	213,000	3.4
西（県） -10	己斐東2丁目18番188 「己斐東2-19-16」	103,000	105,000	1.9
西（県） 5-1	上天満町10番32 「上天満町10-39」	320,000	332,000	3.8
西（県） 5-2	大芝1丁目19番14 「大芝1-19-22」	299,000	312,000	4.3
西（県） 5-3	南観音2丁目1277番1 「南観音2-8-28」	250,000	261,000	4.4
西（県） 5-4	己斐本町2丁目18番15 「己斐本町2-18-26」	325,000	338,000	4.0
西（県） 5-5	横川町2丁目5番9 「横川町2-5-6」	414,000	435,000	5.1
西（県） 5-6	西観音町1番16 「西観音町1-21」	417,000	434,000	4.1
西（県） 5-7	庚午中3丁目10番2外 「庚午中3-8-2」	268,000	284,000	6.0
西（県） 5-8	己斐本町1丁目6番11外 「己斐本町1-6-14」	300,000	320,000	6.7

基準地一覧（前年価格／当年価格／対前年変動率）

令和6年

（単位：円／㎡，％）

基準地番号	基準地の所在及び地番並びに「住居表示」	前年価格	当年価格	対前年変動率
安佐南（県） -1	長東西1丁目1938番 「長東西1-18-34」	146,000	149,000	2.1
安佐南（県） -2	祇園7丁目204番6外 「祇園7-21-9-1」	164,000	168,000	2.4
安佐南（県） -3	伴東4丁目6378番7 「伴東4-28-21」	56,000	56,500	0.9
安佐南（県） -4	上安5丁目750番704 「上安5-4-8」	67,000	69,500	3.7
安佐南（県） -5	安東6丁目1420番17 「安東6-6-13」	62,500	64,000	2.4
安佐南（県） -6	山本新町2丁目207番21 「山本新町2-7-32」	87,900	88,500	0.7
安佐南（県） -7	伴東8丁目700番204 「伴東8-9-23」	64,200	66,700	3.9
安佐南（県） -8	伴南1丁目8001番59 「伴南1-9-20」	99,000	104,000	5.1
安佐南（県） -9	川内3丁目684番5 「川内3-24-8」	139,000	143,000	2.9
安佐南（県） -10	緑井7丁目2190番8外 「緑井7-29-11」	127,000	131,000	3.1
安佐南（県） -11	八木7丁目4246番 「八木7-10-7」	60,600	61,000	0.7
安佐南（県） -12	伴東7丁目170番12 「伴東7-7-25」	62,400	64,400	3.2
安佐南（県） -13	沼田町大字吉山字中河原2846番1	13,800	13,700	▲ 0.7
安佐南（県） -14	毘沙門台3丁目5026番5	78,300	79,500	1.5
安佐南（県） -15	長東西5丁目174番265 「長東西5-10-3」	61,800	62,000	0.3
安佐南（県） -16	大塚西1丁目602番5外 「大塚西1-32-23」	34,600	34,800	0.6
安佐南（県） 5-1	高取北1丁目1番7 「高取北1-1-12」	129,000	137,000	6.2
安佐南（県） 5-2	西原5丁目384番5外 「西原5-13-1」	258,000	273,000	5.8
安佐南（県） 5-3	中筋1丁目664番1 「中筋1-9-20」	261,000	275,000	5.4
安佐南（県） 5-4	古市2丁目1455番8 「古市2-16-1」	178,000	185,000	3.9
安佐北（県） -1	亀山6丁目406番25 「亀山6-17-23」	29,400	29,200	▲ 0.7
安佐北（県） -2	あさひが丘6丁目1808番 「あさひが丘6-12-23」	29,400	29,300	▲ 0.3
安佐北（県） -3	真亀5丁目145番6 「真亀5-16-11」	73,200	73,400	0.3
安佐北（県） -4	可部1丁目1046番 「可部1-7-24」	86,300	88,500	2.5
安佐北（県） -5	三入南2丁目915番47 「三入南2-8-8」	39,900	40,000	0.3
安佐北（県） -6	可部東2丁目1020番6外 「可部東2-11-4」	65,000	66,100	1.7
安佐北（県） -7	白木町大字秋山字堀越2314番1	19,900	19,500	▲ 2.0
安佐北（県） -8	三入南2丁目135番32 「三入南2-35-6-6」	27,600	27,500	▲ 0.4

基準地一覧（前年価格／当年価格／対前年変動率）

令和6年

（単位：円／㎡，％）

基準地番号	基準地の所在及び地番並びに「住居表示」	前年価格	当年価格	対前年変動率
安佐北（県） -9	亀山南2丁目246番5 「亀山南2-9-9」	76,000	78,200	2.9
安佐北（県） -10	安佐町大字くすの木台20番6	20,500	20,400	▲ 0.5
安佐北（県） -11	三入東1丁目2520番5 「三入東1-20-8」	34,500	34,500	0.0
安佐北（県） -12	安佐町大字久地字金山4050番1	19,700	19,600	▲ 0.5
安佐北（県） 5-1	可部3丁目322番外 「可部3-18-4」	95,200	96,200	1.1
安佐北（県） 5-2	口田4丁目51番3 「口田4-6-17」	138,000	140,000	1.4
安佐北（県） 9-1	三入5丁目53番1外 「三入5-13-10」	33,000	33,500	1.5
安芸（県） -1	中野東2丁目7431番4 「中野東2-22-23-6」	49,700	50,100	0.8
安芸（県） -2	瀬野3丁目1070番11 「瀬野3-11-9」	56,900	57,500	1.1
安芸（県） -3	中野東5丁目1108番16 「中野東5-29-5」	50,400	50,800	0.8
安芸（県） -4	船越6丁目1369番6 「船越6-35-10」	48,200	47,400	▲ 1.7
安芸（県） -5	船越2丁目38番7 「船越2-51-16」	95,400	96,800	1.5
安芸（県） -6	矢野東2丁目3974番5 「矢野東2-30-39」	146,000	150,000	2.7
安芸（県） -7	矢野西3丁目6310番3 「矢野西3-15-15」	65,800	67,100	2.0
安芸（県） -8	阿戸町字旭浦11606番22	14,900	14,600	▲ 2.0
安芸（県） -9	阿戸町字弓張松1927番1外	13,300	13,000	▲ 2.3
安芸（県） -10	畑賀町字植垣内筋1036番3外	20,100	19,600	▲ 2.5
安芸（県） 5-1	瀬野1丁目940番9 「瀬野1-4-15」	78,400	78,400	0.0
安芸（県） 5-2	阿戸町字長戸路2607番8	21,200	20,700	▲ 2.4
佐伯（県） -1	五月が丘3丁目18番16 「五月が丘3-18-31」	76,700	80,000	4.3
佐伯（県） -2	杉並台13番12	12,800	12,200	▲ 4.7
佐伯（県） -3	海老園2丁目343番24 「海老園2-12-32」	196,000	199,000	1.5
佐伯（県） -4	五日市中央5丁目30番外 「五日市中央5-12-14」	148,000	151,000	2.0
佐伯（県） -5	湯来町大字多田字下打尾谷3072番1外	6,200	6,060	▲ 2.3
佐伯（県） -6	五日市町大字美鈴園22番12	112,000	115,000	2.7
佐伯（県） -7	千同1丁目1056番4 「千同1-19-20」	115,000	121,000	5.2
佐伯（県） -8	五日市町大字上河内字神明680番6	42,400	42,800	0.9
佐伯（県） -9	八幡東2丁目656番10 「八幡東2-18-17」	96,900	98,500	1.7

基準地一覧（前年価格／当年価格／対前年変動率）

令和6年

（単位：円／㎡，％）

基準地番号	基準地の所在及び地番並びに「住居表示」	前年価格	当年価格	対前年変動率
佐伯（県） -10	河内南2丁目26番4 「河内南2-26-7」	39,700	40,100	1.0
佐伯（県） 5-1	八幡2丁目338番7外 「八幡2-23-6」	130,000	133,000	2.3
佐伯（県） 5-2	八幡東2丁目781番7外 「八幡東2-28-8-4」	139,000	142,000	2.2
佐伯（県） 5-3	湯来町大字多田字湯来2522番5外	16,600	16,100	▲ 3.0
呉（県） -1	山手1丁目28番 「山手1-3-18」	120,000	121,000	0.8
呉（県） -2	音戸町早瀬1丁目5277番34 「音戸町早瀬1-10-12」	19,100	18,300	▲ 4.2
呉（県） -3	西惣付町199番6 「西惣付町22-59」	46,200	45,000	▲ 2.6
呉（県） -4	蒲刈町大浦字宮田新開5415番	14,800	14,300	▲ 3.4
呉（県） -5	倉橋町字幸野浜752番	19,700	18,900	▲ 4.1
呉（県） -6	晴海町1番36 「晴海町10-15」	68,500	68,800	0.4
呉（県） -7	広長浜4丁目16720番322 「広長浜4-5-12」	51,200	50,000	▲ 2.3
呉（県） -8	豊町大長字草露明5675番2	9,900	9,700	▲ 2.0
呉（県） -9	倉橋町字草卸5919番19外	17,000	16,300	▲ 4.1
呉（県） -10	阿賀南9丁目4271番18 「阿賀南9-30-24」	34,500	34,100	▲ 1.2
呉（県） -11	安浦町安登西10丁目315番42 「安浦町安登西10-15-20」	18,700	18,300	▲ 2.1
呉（県） -12	広大新開1丁目10527番5 「広大新開1-12-5」	112,000	112,000	0.0
呉（県） -13	警固屋4丁目311番48 「警固屋4-19-4」	76,600	76,600	0.0
呉（県） -14	吉浦潭鼓町112番2 「吉浦潭鼓町3-14」	61,200	61,000	▲ 0.3
呉（県） -15	焼山政畝2丁目827番22 「焼山政畝2-7-2」	34,700	34,300	▲ 1.2
呉（県） -16	郷原町字西神田2208番4	20,100	19,900	▲ 1.0
呉（県） -17	阿賀中央3丁目2946番5外 「阿賀中央3-7-10」	84,900	85,200	0.4
呉（県） -18	和庄登町5番7 「和庄登町5-15」	123,000	124,000	0.8
呉（県） -19	両城2丁目101番69 「両城2-21-12」	25,600	25,500	▲ 0.4
呉（県） -20	西川原石町141番 「西川原石町9-7」	55,300	55,300	0.0
呉（県） -21	吾妻2丁目26番22 「吾妻2-4-4-2」	86,000	86,000	0.0
呉（県） -22	蒲刈町田戸字東谷1966番3	16,800	16,100	▲ 4.2
呉（県） -23	川尻町東3丁目2336番3 「川尻町東3-5-12」	33,000	32,500	▲ 1.5
呉（県） -24	下蒲刈町下島字大地蔵3298番	14,100	13,500	▲ 4.3

基準地一覧（前年価格／当年価格／対前年変動率）

令和6年

（単位：円／㎡，％）

基準地番号	基準地の所在及び地番並びに「住居表示」	前年価格	当年価格	対前年変動率
呉（県） -25	下蒲刈町下島字丸谷2229番6	18,300	17,600	▲ 3.8
呉（県） -26	川尻町小用1丁目2680番27 「川尻町小用1-6-7」	19,800	19,300	▲ 2.5
呉（県） -27	豊町久比字西郷2281番1外	8,100	7,850	▲ 3.1
呉（県） -28	音戸町畑3丁目6980番62 「音戸町畑3-11-5」	18,000	17,500	▲ 2.8
呉（県） 5-1	中央1丁目4番2 「中央1-4-25」	367,000	375,000	2.2
呉（県） 5-2	豊浜町大字豊島字札場口3565番外	14,400	13,900	▲ 3.5
呉（県） 5-3	下蒲刈町三之瀬字南町273番2外	25,500	24,500	▲ 3.9
呉（県） 5-4	吉浦本町1丁目6番1 「吉浦本町1-3-21」	79,000	78,600	▲ 0.5
呉（県） 5-5	蒲刈町向字南側1300番6	21,900	21,200	▲ 3.2
呉（県） 5-6	阿賀中央3丁目3889番1外 「阿賀中央3-2-10」	136,000	137,000	0.7
呉（県） 5-7	本通4丁目1番21 「本通4-1-12」	262,000	263,000	0.4
呉（県） 5-8	広大新開1丁目10715番1外 「広大新開1-1-5」	178,000	179,000	0.6
呉（県） 5-9	海岸4丁目37番4外 「海岸4-15-2」	98,000	98,500	0.5
呉（県） 5-10	広古新開1丁目55番 「広古新開1-8-36」	166,000	167,000	0.6
呉（県） 5-11	焼山此原町697番36 「焼山此原町21-23」	51,000	50,000	▲ 2.0
呉（県） 9-1	昭和町9番1 「昭和町9-1」	28,500	28,600	0.4
竹原（県） -1	忠海中町1丁目5632番19外 「忠海中町1-3-5」	31,100	30,400	▲ 2.3
竹原（県） -2	吉名町字上郷附4819番10	24,200	24,000	▲ 0.8
竹原（県） 5-1	中央4丁目1381番4外 「中央4-6-13」	56,700	56,000	▲ 1.2
三原（県） -1	宮沖1丁目74番2 「宮沖1-13-9」	66,400	66,400	0.0
三原（県） -2	幸崎能地3丁目2958番3 「幸崎能地3-11-6」	31,000	30,300	▲ 2.3
三原（県） -3	久井町土取字定末418番4	4,400	4,350	▲ 1.1
三原（県） -4	久井町坂井原字清水頭2769番2外	7,850	7,750	▲ 1.3
三原（県） -5	大和町和木1584番4	9,010	8,640	▲ 4.1
三原（県） -6	本郷町船木字中筋1902番2	14,000	13,700	▲ 2.1
三原（県） -7	須波ハイツ2丁目765番528 「須波ハイツ2-18-5」	28,100	27,500	▲ 2.1
三原（県） -8	糸崎3丁目77番1 「糸崎3-7-21」	53,900	53,100	▲ 1.5
三原（県） -9	西野1丁目1512番18 「西野1-7-35」	46,300	46,300	0.0

基準地一覽（前年価格／当年価格／対前年変動率）

令和6年

（単位：円／㎡，％）

基準地番号	基準地の所在及び地番並びに「住居表示」	前年価格	当年価格	対前年変動率
三原（県） 5-1	城町1丁目2番50 「城町1-15-1」	131,000	131,000	0.0
三原（県） 5-2	円一町3丁目1868番6外 「円一町3-10-3」	73,900	73,900	0.0
三原（県） 5-3	糸崎4丁目2907番5 「糸崎4-4-12」	59,600	59,200	▲ 0.7
三原（県） 5-4	南方3丁目6191番7外 「南方3-5-16」	29,500	28,800	▲ 2.4
三原（県） 5-5	久井町江木字中ノ坪1162番3	13,900	13,400	▲ 3.6
三原（県） 9-1	古浜3丁目20番	26,400	26,200	▲ 0.8
尾道（県） -1	高須町字原田3697番1	55,200	55,600	0.7
尾道（県） -2	因島大浜町字東町2263番	17,000	16,600	▲ 2.4
尾道（県） -3	向東町字天女浜9197番27	35,100	34,900	▲ 0.6
尾道（県） -4	西久保町1505番9 「西久保町24-8」	42,200	42,000	▲ 0.5
尾道（県） -5	桜町807番3外 「桜町1-28」	66,600	67,300	1.1
尾道（県） -6	瀬戸田町宮原字前田625番2外	8,300	7,900	▲ 4.8
尾道（県） -7	日比崎町1594番7 「日比崎町6-25」	55,600	56,100	0.9
尾道（県） -8	瀬戸田町鹿田原字中谷361番3	13,100	12,800	▲ 2.3
尾道（県） -9	栗原東2丁目2118番1 「栗原東2-2-42」	60,000	60,600	1.0
尾道（県） -10	栗原町字亀川5985番3外	68,400	68,900	0.7
尾道（県） -11	高須町字東新涯2丁目4775番9	72,000	73,500	2.1
尾道（県） -12	木ノ庄町木門田字門田平1465番2	16,700	16,400	▲ 1.8
尾道（県） -13	御調町大田字花之木486番1	18,300	18,100	▲ 1.1
尾道（県） -14	御調町貝ヶ原字蜈蚣岩山口582番1	14,000	13,700	▲ 2.1
尾道（県） -15	向島町字五軒島5614番2	48,400	48,400	0.0
尾道（県） -16	向島町字大平新開13236番2外	18,300	17,900	▲ 2.2
尾道（県） -17	因島田熊町字弁才天591番5	29,600	29,000	▲ 2.0
尾道（県） 5-1	土堂1丁目341番6外 「土堂1-5-16」	105,000	106,000	1.0
尾道（県） 5-2	長江1丁目90番1 「長江1-25-18」	62,000	62,000	0.0
尾道（県） 5-3	高須町字砂畑1336番6	74,000	74,900	1.2
尾道（県） 5-4	栗原町字良前5929番1外	107,000	108,000	0.9
尾道（県） 5-5	向島町字鷹向579番5外	50,800	50,800	0.0

基準地一覧（前年価格／当年価格／対前年変動率）

令和6年

（単位：円／㎡，％）

基準地番号	基準地の所在及び地番並びに「住居表示」	前年価格	当年価格	対前年変動率
尾道（県） 5-6	瀬戸田町瀬戸田字中塚544番5	31,700	30,800	▲ 2.8
尾道（県） 5-7	新浜2丁目9番39 「新浜2-5-29」	80,000	80,800	1.0
尾道（県） 5-8	因島中庄町字前新開3314番2	42,600	42,000	▲ 1.4
尾道（県） 5-9	御調町市字市1205番	25,900	25,300	▲ 2.3
福山（県） -1	新市町大字相方374番3	23,000	22,800	▲ 0.9
福山（県） -2	加茂町大字下加茂字古川239番9外	42,900	42,900	0.0
福山（県） -3	新市町大字戸手667番6外	41,000	41,000	0.0
福山（県） -4	瀬戸町大字地頭分字立屋坂804番6	42,600	43,700	2.6
福山（県） -5	城興ヶ丘123番 「城興ヶ丘21-31」	38,000	38,400	1.1
福山（県） -6	草戸町4丁目2195番 「草戸町4-20-3」	84,800	88,200	4.0
福山（県） -7	神辺町大字川北字小屋180番8	38,300	38,400	0.3
福山（県） -8	加茂町字芦原字尾中533番4	17,200	17,000	▲ 1.2
福山（県） -9	本郷町字天神前2856番1外	29,300	29,800	1.7
福山（県） -10	松永町2丁目10番 「松永町2-27-20」	50,300	51,600	2.6
福山（県） -11	松永町3丁目263番18 「松永町3-14-18」	66,800	69,400	3.9
福山（県） -12	赤坂町大字赤坂字馬場1489番3	40,200	40,700	1.2
福山（県） -13	内海町字内ノ浦イ1788番1	9,710	9,360	▲ 3.6
福山（県） -14	郷分町字境1468番1	23,600	23,300	▲ 1.3
福山（県） -15	駅家町大字服部永谷271番3	12,900	12,600	▲ 2.3
福山（県） -16	水呑町字皆口北甲1907番1	28,600	28,700	0.3
福山（県） -17	水呑町字日之出丘4899番1	38,300	38,700	1.0
福山（県） -18	鞆町後地字中島492番3	33,800	33,800	0.0
福山（県） -19	横尾町二丁目171番2 「横尾町2-13-6」	47,700	48,000	0.6
福山（県） -20	多治米町4丁目732番11 「多治米町4-30-8」	87,000	90,800	4.4
福山（県） -21	北吉津町3丁目16番7 「北吉津町3-20-14」	89,000	92,500	3.9
福山（県） -22	日吉台2丁目700番 「日吉台2-3-26」	58,500	59,100	1.0
福山（県） -23	駅家町大字弥生ヶ丘10番510	34,900	34,800	▲ 0.3
福山（県） -24	西新涯町2丁目ハ215番10 「西新涯町2-4-6」	77,300	80,400	4.0

基準地一覽（前年価格／当年価格／対前年変動率）

令和6年

（単位：円／㎡，％）

基準地番号	基準地の所在及び地番並びに「住居表示」	前年価格	当年価格	対前年変動率
福山（県） -25	内海町字町口2659番1外	14,400	13,900	▲ 3.5
福山（県） -26	沼隈町大字常石字敷名中2722番1外	18,200	17,700	▲ 2.7
福山（県） -27	西深津町4丁目84番5 「西深津町4-7-17」	78,000	80,700	3.5
福山（県） -28	明王台3丁目79番 「明王台3-9-30」	59,900	61,400	2.5
福山（県） -29	手城町3丁目962番4 「手城町3-5-13」	76,100	78,300	2.9
福山（県） -30	御幸町大字中津原字片山1625番6	47,000	47,300	0.6
福山（県） -31	高西町川尻字築出3876番5	43,700	44,800	2.5
福山（県） -32	春日町6丁目172番 「春日町6-10-23」	76,100	78,500	3.2
福山（県） -33	東深津町3丁目90番 「東深津町3-10-21」	84,200	87,500	3.9
福山（県） -34	坪生町2丁目64番 「坪生町2-8-20」	41,300	41,500	0.5
福山（県） -35	大門町大字大門字古新涯110番2外	40,000	41,100	2.8
福山（県） -36	木之庄町1丁目342番7	88,000	91,300	3.8
福山（県） -37	沼隈町大字上山南字稲木1066番1外	13,600	13,400	▲ 1.5
福山（県） -38	藤江町字四番浜6397番14	31,100	31,100	0.0
福山（県） -39	坪生町字仁井前437番17	23,600	23,300	▲ 1.3
福山（県） -40	新市町大字宮内1770番3外	19,500	19,400	▲ 0.5
福山（県） 3-1	御幸町大字下岩成字川落1333番1	14,500	14,300	▲ 1.4
福山（県） 5-1	宮前町2丁目54番 「宮前町2-4-24」	70,800	73,000	3.1
福山（県） 5-2	光南町1丁目115番 「光南町1-6-31」	126,000	132,000	4.8
福山（県） 5-3	胡町63番 「胡町4-14」	111,000	117,000	5.4
福山（県） 5-4	御門町3丁目124番外 「御門町3-10-8」	101,000	106,000	5.0
福山（県） 5-5	沖野上町6丁目1319番6 「沖野上町6-8-7」	101,000	106,000	5.0
福山（県） 5-6	霞町1丁目71番外 「霞町1-2-3」	212,000	225,000	6.1
福山（県） 5-7	御船町1丁目18番 「御船町1-2-17」	142,000	151,000	6.3
福山（県） 5-8	神辺町大字十九軒屋字兼近2番4	83,500	84,500	1.2
福山（県） 5-9	西町2丁目121番2外 「西町2-12-32」	118,000	124,000	5.1
福山（県） 5-10	東桜町20番 「東桜町3-3」	401,000	427,000	6.5
福山（県） 5-11	船町28番外 「船町1-25」	130,000	138,000	6.2

基準地一覧（前年価格／当年価格／対前年変動率）

令和6年

（単位：円／㎡，％）

基準地番号	基準地の所在及び地番並びに「住居表示」	前年価格	当年価格	対前年変動率
福山（県） 5-12	引野町1丁目124番1 「引野町1-14-32」	85,500	89,200	4.3
福山（県） 5-13	大門町1丁目250番外 「大門町1-36-8」	60,000	62,200	3.7
福山（県） 5-14	沼隈町大字草深字金堀1922番4	—	41,300	—
福山（県） 5-15	明治町142番外 「明治町14-24」	127,000	133,000	4.7
福山（県） 5-16	南松永町1丁目32番2 「南松永町1-23-8」	67,000	68,800	2.7
福山（県） 5-17	南本庄1丁目228番1外 「南本庄1-4-13」	106,000	111,000	4.7
福山（県） 9-1	箕沖町127番5	22,600	23,100	2.2
福山（県） 9-2	明神町2丁目48番1外 「明神町2-3-26」	63,300	64,600	2.1
福山（県） 9-3	曙町4丁目59番2 「曙町4-8-2」	54,600	55,800	2.2
福山（県） 9-4	大門町4丁目146番外 「大門町4-19-34」	32,000	32,500	1.6
備後府中（県） -1	三郎丸町字段ヶ市335番3外	14,900	14,400	▲ 3.4
備後府中（県） -2	目崎町字菅谷101番3	21,100	20,800	▲ 1.4
備後府中（県） -3	出口町字窪田822番6外	27,500	27,100	▲ 1.5
備後府中（県） -4	上下町二森字上蔭地62番1	4,060	3,980	▲ 2.0
備後府中（県） -5	本山町字中谷1010番	14,000	13,600	▲ 2.9
備後府中（県） -6	高木町字古川1420番3外	39,300	39,100	▲ 0.5
備後府中（県） 5-1	上下町上下字切田尻887番45	20,000	19,300	▲ 3.5
備後府中（県） 5-2	高木町字松清535番1外	—	62,900	—
備後府中（県） 9-1	高木町字宮ヶ坪190番1外	30,000	29,900	▲ 0.3
三次（県） -1	三良坂町仁賀字仮屋迫1466番	3,280	3,250	▲ 0.9
三次（県） -2	君田町東入君字松ヶ瀬138番1	3,920	3,880	▲ 1.0
三次（県） -3	三和町下板木字信原284番5	3,600	3,560	▲ 1.1
三次（県） -4	畠敷町1029番43	23,900	23,300	▲ 2.5
三次（県） -5	甲奴町小童字欠ヶ戸2942番2	4,430	4,410	▲ 0.5
三次（県） -6	作木町下作木字中野郷1002番7	3,180	3,140	▲ 1.3
三次（県） -7	布野町下布野字大伴460番2	5,680	5,620	▲ 1.1
三次（県） -8	三和町羽出庭字市1269番3	3,950	3,910	▲ 1.0
三次（県） 5-1	布野町上布野字小原1419番10	8,330	8,100	▲ 2.8

基準地一覧（前年価格／当年価格／対前年変動率）

令和6年

（単位：円／㎡，％）

基準地番号	基準地の所在及び地番並びに「住居表示」	前年価格	当年価格	対前年変動率
三次（県） 5-2	畠敷町24番1外	42,200	42,200	0.0
三次（県） 9-1	東酒屋町306番25	13,300	13,300	0.0
庄原（県） -1	口和町宮内字市場3番4	2,540	2,530	▲ 0.4
庄原（県） -2	東城町菅字土居上481番外	2,530	2,510	▲ 0.8
庄原（県） -3	七塚町字中原846番2	6,350	6,280	▲ 1.1
庄原（県） -4	高野町新市字町裏679番1	6,320	6,200	▲ 1.9
庄原（県） -5	総領町亀谷字五良丸1476番2	2,500	2,490	▲ 0.4
庄原（県） -6	高野町和南原字隣組510番	1,740	1,740	0.0
庄原（県） -7	比和町比和字流田706番3	3,850	3,800	▲ 1.3
庄原（県） -8	西城町中野字亀崎688番7外	7,500	7,300	▲ 2.7
庄原（県） -9	総領町稲草字下市1312番4	5,480	5,380	▲ 1.8
庄原（県） 5-1	東城町川東字大渡り1472番2	36,500	35,400	▲ 3.0
庄原（県） 5-2	新庄町字五斗田388番2	49,200	47,700	▲ 3.0
大竹（県） -1	西栄3丁目647番 「西栄3-7-4」	57,600	59,200	2.8
大竹（県） -2	本町2丁目567番11 「本町2-9-15」	54,800	56,200	2.6
大竹（県） -3	玖波4丁目1285番54 「玖波4-11-34」	45,300	45,500	0.4
大竹（県） -4	御園2丁目539番1 「御園2-2-12」	47,500	47,900	0.8
大竹（県） -5	立戸4丁目2518番6 「立戸4-2-19」	49,500	50,400	1.8
大竹（県） 5-1	新町1丁目2262番12 「新町1-10-9」	76,900	77,000	0.1
大竹（県） 5-2	玖波2丁目2049番1 「玖波2-12-15」	—	60,700	—
東広島（県） -1	西条土与丸2丁目120番6外 「西条土与丸2-6-92」	88,500	90,300	2.0
東広島（県） -2	三永2丁目14番7 「三永2-14-7」	47,400	48,000	1.3
東広島（県） -3	高屋町中島256番27外	59,600	59,700	0.2
東広島（県） -4	西条中央7丁目15番15 「西条中央7-15-16」	109,000	111,000	1.8
東広島（県） -5	西条下見5丁目4380番4外 「西条下見5-5-24」	70,100	72,100	2.9
東広島（県） -6	高屋町小谷3248番50	27,800	27,600	▲ 0.7
東広島（県） -7	河内町小田字都中2979番2	3,150	3,130	▲ 0.6
東広島（県） -8	西条町寺家字有吉5474番5	95,500	98,400	3.0

基準地一覧（前年価格／当年価格／対前年変動率）

令和6年

（単位：円／㎡，％）

基準地番号	基準地の所在及び地番並びに「住居表示」	前年価格	当年価格	対前年変動率
東広島（県） -9	黒瀬町宗近柳国字中間288番2	17,000	16,800	▲ 1.2
東広島（県） -10	安芸津町三津字祇園廻り1526番1	10,500	10,200	▲ 2.9
東広島（県） -11	河内町上河内字郷232番1外	6,560	6,380	▲ 2.7
東広島（県） -12	高屋高美が丘4丁目24番11 「高屋高美が丘4-24-11」	54,700	54,500	▲ 0.4
東広島（県） -13	黒瀬町檜原字梶屋田581番8	31,100	31,100	0.0
東広島（県） -14	福富町久芳字円明寺3794番1外	8,270	8,030	▲ 2.9
東広島（県） -15	志和町冠字延末1384番1外	14,600	14,500	▲ 0.7
東広島（県） -16	福富町久芳字喜呂沢616番1外	2,900	2,880	▲ 0.7
東広島（県） -17	安芸津町三津字上河原4359番1	23,700	23,400	▲ 1.3
東広島（県） -18	豊栄町乃美2920番1	5,800	5,600	▲ 3.4
東広島（県） -19	豊栄町吉原1024番4	2,330	2,320	▲ 0.4
東広島（県） -20	西条町郷曾字柏原3964番1外	16,300	16,200	▲ 0.6
東広島（県） -21	八本松町飯田字椿600番3外	35,200	35,700	1.4
東広島（県） -22	西条町土与丸字寒作1159番2	66,800	68,900	3.1
東広島（県） 5-1	福富町久芳字円明寺3807番1	10,800	10,400	▲ 3.7
東広島（県） 5-2	高屋町中島435番2	88,900	89,800	1.0
東広島（県） 5-3	西条朝日町1295番8 「西条朝日町7-3」	161,000	167,000	3.7
東広島（県） 5-4	八本松東3丁目2840番8 「八本松東3-5-5」	104,000	107,000	2.9
東広島（県） 5-5	西条昭和町1214番36外 「西条昭和町13-37」	258,000	266,000	3.1
東広島（県） 5-6	西条下見6丁目351番15 「西条下見6-11-44」	88,200	89,100	1.0
東広島（県） 5-7	河内町中河内字模風呂1261番5外	16,200	15,700	▲ 3.1
東広島（県） 9-1	八本松飯田2丁目1484番52 「八本松飯田2-15-1」	32,000	33,000	3.1
廿日市（県） -1	本町515番2 「本町6-20」	147,000	151,000	2.7
廿日市（県） -2	林が原2丁目7557番1 「林が原2-7-7」	49,300	49,800	1.0
廿日市（県） -3	阿品2丁目2136番7 「阿品2-10-39」	85,600	87,900	2.7
廿日市（県） -4	六本松2丁目884番233 「六本松2-26-18」	44,900	45,800	2.0
廿日市（県） -5	宮島町字大西町29番	71,100	73,700	3.7
廿日市（県） -6	桜尾本町185番13 「桜尾本町6-12」	148,000	153,000	3.4

基準地一覧（前年価格／当年価格／対前年変動率）

令和6年

（単位：円／㎡，％）

基準地番号	基準地の所在及び地番並びに「住居表示」	前年価格	当年価格	対前年変動率
廿日市（県） -7	宮園5丁目5番6	71,000	71,400	0.6
廿日市（県） -8	宮島町字西連町709番	79,500	82,400	3.6
廿日市（県） -9	串戸2丁目165番2 「串戸2-10-32」	133,000	137,000	3.0
廿日市（県） -10	城内2丁目2051番 「城内2-9-19」	168,000	172,000	2.4
廿日市（県） -11	友田字乙丸1552番外	8,050	7,830	▲ 2.7
廿日市（県） -12	玖島字檜原4380番3	8,080	7,840	▲ 3.0
廿日市（県） -13	吉和字大向細里1027番1	3,440	3,420	▲ 0.6
廿日市（県） -14	前空4丁目908番284 「前空4-4-24」	60,000	61,500	2.5
廿日市（県） -15	宮内字東畑口2281番	31,700	31,400	▲ 0.9
廿日市（県） 5-1	宮内字北山1070番1	156,000	158,000	1.3
廿日市（県） 5-2	地御前1丁目1081番65 「地御前1-23-27」	167,000	170,000	1.8
廿日市（県） 5-3	友田字橋桁429番2外	26,300	25,500	▲ 3.0
廿日市（県） 5-4	吉和字花原道山1552番1	5,890	5,850	▲ 0.7
廿日市（県） 5-5	宮島町字大町405番	130,000	138,000	6.2
廿日市（県） 9-1	木材港北1069番14 「木材港北6-56」	86,500	91,800	6.1
安芸高田（県） -1	向原町坂字松田2162番3	9,720	9,650	▲ 0.7
安芸高田（県） -2	甲田町高田原字末広1164番6外	9,900	9,820	▲ 0.8
安芸高田（県） -3	高宮町佐々部字森川615番	4,510	4,500	▲ 0.2
安芸高田（県） -4	美土里町横田字寺川2960番4	—	4,370	—
安芸高田（県） -5	八千代町上根字北裏990番3	9,850	9,700	▲ 1.5
安芸高田（県） -6	吉田町上入江字下市70番14外	13,000	12,600	▲ 3.1
安芸高田（県） -7	美土里町生田字市1824番	3,300	3,280	▲ 0.6
安芸高田（県） 5-1	向原町坂字梨之木174番1外	23,700	22,800	▲ 3.8
安芸高田（県） 5-2	甲田町高田原字堂ノ口1637番2外	24,700	24,000	▲ 2.8
安芸高田（県） 9-1	吉田町西浦字日南山10835番18外	5,800	5,800	0.0
江田島（県） -1	能美町鹿川字郷2409番1	17,100	16,400	▲ 4.1
江田島（県） -2	大柿町飛渡瀬字原2445番7	25,300	24,400	▲ 3.6
江田島（県） -3	沖美町岡大王字王城681番	9,700	9,400	▲ 3.1

基準地一覧（前年価格／当年価格／対前年変動率）

令和6年

（単位：円／㎡，％）

基準地番号	基準地の所在及び地番並びに「住居表示」	前年価格	当年価格	対前年変動率
江田島（県） -4	江田島町津久茂3丁目279番3 「津久茂3-14-1」	9,900	9,500	▲ 4.0
江田島（県） -5	沖美町高祖字宝原109番11	14,800	14,100	▲ 4.7
江田島（県） 5-1	能美町中町字黒張4868番1外	27,600	26,300	▲ 4.7
江田島（県） 5-2	大柿町飛渡瀬字大新開289番1	44,200	42,200	▲ 4.5
安芸府中（県） -1	鶴江2丁目618番4 「鶴江2-9-8」	185,000	195,000	5.4
安芸府中（県） -2	緑ヶ丘1598番 「緑ヶ丘17-11」	154,000	160,000	3.9
安芸府中（県） -3	山田3丁目7番7 「山田3-7-7」	146,000	152,000	4.1
安芸府中（県） -4	浜田2丁目6130番2 「浜田2-13-4」	173,000	182,000	5.2
安芸府中（県） -5	柳ヶ丘5310番4 「柳ヶ丘37-20」	180,000	187,000	3.9
安芸府中（県） 5-1	浜田2丁目4620番9 「浜田2-2-18」	230,000	242,000	5.2
安芸府中（県） 5-2	本町4丁目544番1外 「本町4-5-31」	258,000	270,000	4.7
海田（県） -1	三迫1丁目1084番17 「三迫1-15-16」	100,000	102,000	2.0
海田（県） -2	東2丁目4961番1外 「東2-1-20」	76,800	77,500	0.9
海田（県） -3	南本町902番8 「南本町7-6」	161,000	166,000	3.1
海田（県） 5-1	稲荷町2080番1 「稲荷町9-18」	208,000	213,000	2.4
海田（県） 5-2	蟹原1丁目1523番 「蟹原1-3-15」	176,000	180,000	2.3
海田（県） 9-1	畝2丁目1312番1外 「畝2-16-7」	103,000	106,000	2.9
熊野（県） -1	貴船62番 「貴船12-11」	60,200	61,100	1.5
熊野（県） -2	萩原10丁目2998番74 「萩原10-19-6」	21,600	21,500	▲ 0.5
熊野（県） -3	新宮5丁目12582番85 「新宮5-23-6」	20,000	19,900	▲ 0.5
熊野（県） -4	初神4丁目10145番1 「初神4-8-13」	12,900	12,800	▲ 0.8
熊野（県） 5-1	中溝3丁目3651番1 「中溝3-11-17」	56,000	56,500	0.9
坂（県） -1	横浜東2丁目850番56外 「横浜東2-11-11」	65,900	65,200	▲ 1.1
坂（県） -2	横浜中央3丁目6582番3 「横浜中央3-3-13」	88,500	88,500	0.0
坂（県） 5-1	平成ヶ浜2丁目13035番外 「平成ヶ浜2-1-48」	139,000	140,000	0.7
坂（県） 9-1	平成ヶ浜4丁目13062番 「平成ヶ浜4-2-20」	86,500	89,200	3.1
安芸太田（県） -1	大字坪野字附ヶ地43番1外	8,900	8,850	▲ 0.6
安芸太田（県） -2	大字中筒賀字山之廻759番1	4,780	4,760	▲ 0.4

基準地一覧（前年価格／当年価格／対前年変動率）

令和6年

（単位：円／㎡，％）

基準地番号	基準地の所在及び地番並びに「住居表示」	前年価格	当年価格	対前年変動率
安芸太田（県） -3	大字上殿字孝哉河内511番1	11,400	11,300	▲ 0.9
安芸太田（県） 5-1	大字戸河内字本郷713番1外	11,600	11,400	▲ 1.7
安芸太田（県） 5-2	大字加計字神田3455番	18,100	17,900	▲ 1.1
北広島（県） -1	西八幡原字愛宕山10404番5	2,650	2,640	▲ 0.4
北広島（県） -2	新庄字郷崎1121番2	7,900	7,850	▲ 0.6
北広島（県） -3	都志見字神田3590番	6,300	6,170	▲ 2.1
北広島（県） -4	川小田字落合193番1	4,130	4,110	▲ 0.5
北広島（県） 5-1	大朝字桑原2486番12	9,800	9,650	▲ 1.5
北広島（県） 5-2	戸谷字中之河内1089番2外	8,200	8,000	▲ 2.4
大崎上島（県） -1	中野字加淵4596番12	15,200	14,900	▲ 2.0
大崎上島（県） -2	東野字咽口634番48	12,900	12,600	▲ 2.3
大崎上島（県） -3	明石字東浜2695番2外	10,700	10,300	▲ 3.7
大崎上島（県） -4	木江字東側5076番	11,200	10,900	▲ 2.7
大崎上島（県） 5-1	中野字笹ヶ浜沖5577番3	21,800	21,100	▲ 3.2
大崎上島（県） 5-2	東野字多賀浜1621番19	19,800	19,400	▲ 2.0
世羅（県） -1	大字安田字五反平504番	3,500	3,440	▲ 1.7
世羅（県） -2	大字小国字中島4719番7外	4,930	4,760	▲ 3.4
世羅（県） -3	大字宇津戸字山桑沖2816番3	4,420	4,350	▲ 1.6
世羅（県） 5-1	大字東神崎字大田368番15	17,800	17,100	▲ 3.9
世羅（県） 5-2	大字小国字太平地4526番5	6,230	6,010	▲ 3.5
神石高原（県） -1	油木字岡甲276番1	3,490	3,440	▲ 1.4
神石高原（県） -2	上豊松字有賀谷767番外	2,620	2,590	▲ 1.1
神石高原（県） -3	井関2165番	4,960	4,840	▲ 2.4
神石高原（県） -4	田頭字寺谷尾崎329番5	2,410	2,380	▲ 1.2
神石高原（県） 5-1	小島2084番7外	15,000	14,500	▲ 3.3

「用途」別平均価格・平均変動率表 (全地域)

市区町名	住宅地	宅地見込地	商業地	工業地	全用途	林地
中区	4.3 299,800 4 4		4.9 1,337,300 8 8		4.7 991,400 12 12	
東区	1.4 134,500 8 8		3.1 591,500 4 4		2.0 286,800 12 12	
南区	3.4 227,300 7 7		4.6 553,100 7 7		4.0 390,200 14 14	
西区	2.7 175,200 10 10		4.8 339,500 8 8		3.6 248,200 18 18	
安佐南区	2.1 84,700 16 16		5.3 217,500 4 4		2.7 111,300 20 20	
安佐北区	0.3 43,900 12 12		1.3 118,100 2 2	1.5 33,500 1 1	0.5 53,100 15 15	
安芸区	0.0 56,700 10 10		-1.2 49,600 2 2		-0.2 55,500 12 12	
佐伯区	1.2 86,600 10 10		0.5 97,000 3 3		1.1 89,000 13 13	
区計	1.7 116,000 77 77		3.8 556,500 38 38	1.5 33,500 1 1	2.4 259,600 116 116	
呉市	-1.7 43,500 28 28		-0.7 128,000 11 11	0.4 28,600 1 1	-1.4 66,400 40 40	0.0 420,000 1 1
竹原市	-1.6 27,200 2 2		-1.2 56,000 1 1		-1.4 36,800 3 3	
三原市	-1.6 28,700 9 9		-1.3 61,300 5 5	-0.8 26,200 1 1	-1.5 39,400 15 15	
尾道市	-0.8 37,600 17 17		-0.3 64,500 9 9		-0.6 46,900 26 26	0.0 189,000 1 1
福山市	1.0 46,200 40 40	-1.4 14,300 1 1	4.7 128,800 17 16	2.0 44,000 4 4	2.0 68,200 62 61	
府中市	-2.0 19,800 6 6		-3.5 41,100 2 1	-0.3 29,900 1 1	-1.9 25,700 9 8	
三次市	-1.2 6,400 8 8		-1.4 25,200 2 2	0.0 13,300 1 1	-1.1 10,400 11 11	0.0 62,900 1 1
庄原市	-1.2 4,200 9 9		-3.0 41,600 2 2		-1.5 11,000 11 11	
大竹市	1.7 51,800 5 5		0.1 68,900 2 1		1.4 56,700 7 6	

上段：平均変動率

中段：平均価格（円／㎡，林地は円／10a）（10の位を四捨五入）

下段：地点数（左：総地点 右：継続地点）

「用途」別平均価格・平均変動率表 (全地域)

市区町名	住宅地	宅地見込地	商業地	工業地	全用途	林地
東広島市	-0.1 36,700 22 22		0.7 106,400 7 7	3.1 33,000 1 1	0.2 52,800 30 30	
廿日市市	1.4 75,700 15 15		1.1 99,500 5 5	6.1 91,800 1 1	1.5 82,100 21 21	
安芸高田市	-1.2 7,700 7 6		-3.3 23,400 2 2	0.0 5,800 1 1	-1.5 10,700 10 9	
江田島市	-3.9 14,800 5 5		-4.6 34,300 2 2		-4.1 20,300 7 7	
市計	-0.4 37,900 173 172	-1.4 14,300 1 1	0.6 93,300 67 64	1.5 36,800 11 11	-0.1 52,500 252 248	0.0 224,000 3 3
政令含市計	0.2 62,000 250 249	-1.4 14,300 1 1	1.8 260,900 105 102	1.5 36,500 12 12	0.7 117,800 368 364	0.0 224,000 3 3
府中町	4.5 175,200 5 5		5.0 256,000 2 2		4.6 198,300 7 7	
海田町	2.0 115,200 3 3		2.4 196,500 2 2	2.9 106,000 1 1	2.3 140,800 6 6	
熊野町	-0.1 28,800 4 4		0.9 56,500 1 1		0.1 34,400 5 5	
坂町	-0.6 76,900 2 2		0.7 140,000 1 1	3.1 89,200 1 1	0.7 95,700 4 4	
安芸太田町	-0.6 8,300 3 3		-1.4 14,700 2 2		-0.9 10,800 5 5	
北広島町	-0.9 5,200 4 4		-2.0 8,800 2 2		-1.3 6,400 6 6	0.0 27,000 1 1
大崎上島町	-2.7 12,200 4 4		-2.6 20,300 2 2		-2.7 14,900 6 6	
世羅町	-2.2 4,200 3 3		-3.7 11,600 2 2		-2.8 7,100 5 5	
神石高原町	-1.5 3,300 4 4		-3.3 14,500 1 1		-1.9 5,600 5 5	
町計	-0.1 50,300 32 32		-0.4 81,800 15 15	3.0 97,600 2 2	0.0 61,900 49 49	0.0 27,000 1 1
合計	0.2 60,600 282 281	-1.4 14,300 1 1	1.5 238,500 120 117	1.7 45,200 14 14	0.6 111,200 417 413	0.0 174,700 4 4

上段：平均変動率

中段：平均価格（円／㎡，林地は円／10a）（10の位を四捨五入）

下段：地点数（左：総地点 右：継続地点）

住 宅 地

価格高順位表

(価格:円/㎡, 変動率%)

順位	基準地番号	所在及び地番	6年価格 (A)	5年価格 (B)	(A)-(B)	6年 変動率
1	中-4	白島中町8番3外	505,000	472,000	33,000	7.0
2	南-2	段原3丁目8番3	366,000	352,000	14,000	4.0
3	東-1	牛田本町5丁目1460番1	328,000	318,000	10,000	3.1
4	南-1	翠3丁目1448番4	296,000	288,000	8,000	2.8
5	中-1	舟入幸町13番26	291,000	279,000	12,000	4.3

1位



2位



3位



4位



5位



(参考)備後地区

順位	基準地名	所在	R06 価格
1	福山-21	北吉津町3丁目16番7	92,500
2	福山-36	木之庄町1丁目342番7	91,300
3	福山-20	多治米町4丁目732番11	90,800
4	福山-6	草戸町4丁目2195番	88,200
5	福山-33	東深津町3丁目90番	87,500

住 宅 地

上昇率順位表

(変動率:%, 価格:円/m²)

順位	基準地番号	所在及び地番	6年 変動率 (A)	6年価格	5年 変動率 (B)	(A) - (B)
1	中-4	白島中町8番3外	7.0	505,000	6.1	0.9
2	安芸府中-1	鶴江2丁目618番4	5.4	195,000	3.9	1.5
3	佐伯-7	千同1丁目1056番4	5.2	121,000	5.5	▲0.3
4	安芸府中-4	浜田2丁目6130番2	5.2	182,000	3.6	1.6
5	安佐南-8	伴南1丁目8001番59	5.1	104,000	0.5	4.6

※平均変動率が同一で順位が異なるものは、小数点第1位以下小数点第5位までの値による。

1位



2位

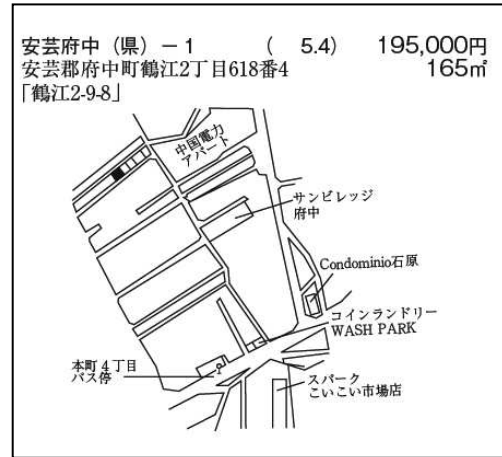

3位

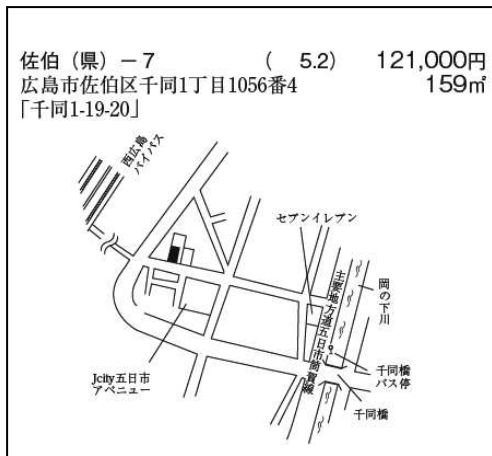

4位

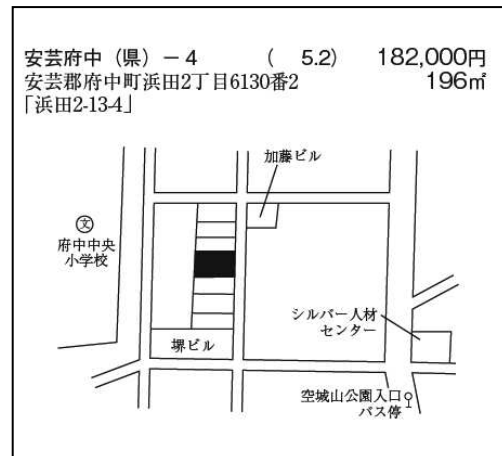

5位

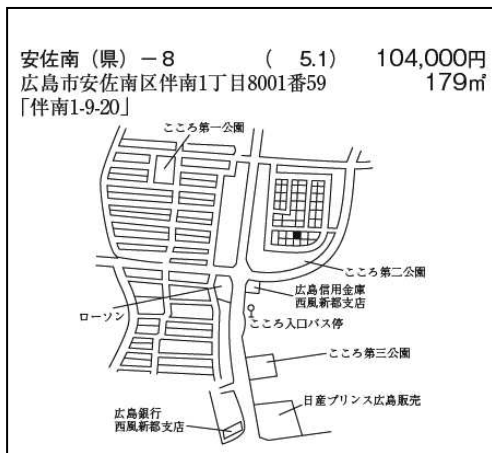

(参考) 備後地区

順位	基準地名	所在	R06 変動率
1	福山-20	多治米町4丁目732番11	4.4
2	福山-24	西新涯町2丁目ハ215番10	4.0
3	福山-6	草戸町4丁目2195番	4.0
4	福山-21	北吉津町3丁目16番7	3.9
5	福山-33	東深津町3丁目90番	3.9

商業地

価格高順位表

(価格:円/m², 変動率:%)

順位	基準地 番号	所在及び地番	6年価格 (A)	5年価格 (B)	(A)-(B)	6年 変動率
1	中5-4	本通5番8外(金正堂ビル)	3,380,000	3,280,000	100,000	3.0
2	中5-1	幟町14番8外(Orico広島ビル)	2,530,000	2,340,000	190,000	8.1
3	中5-6	三川町2番3外(アイエヌジービル)	2,210,000	2,090,000	120,000	5.7
4	南5-6	京橋町1番2 (TATSUMI 広島駅前ビル)	1,640,000	1,480,000	160,000	10.8
5	東5-2	若草町1085番(加藤ビル)	930,000	910,000	20,000	2.2

1位

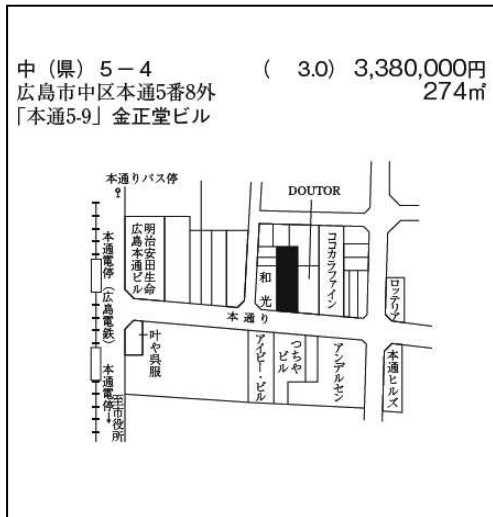

2位

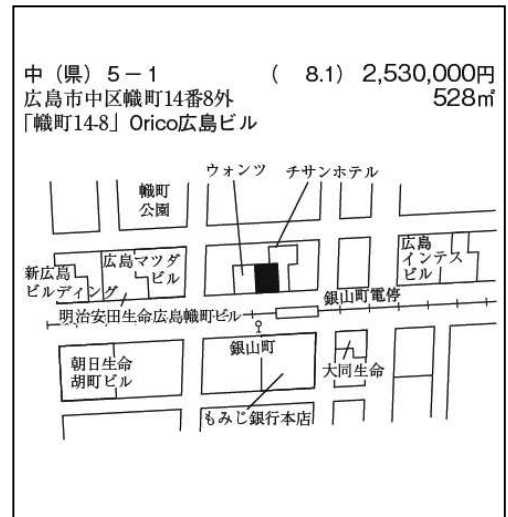

3位



4位

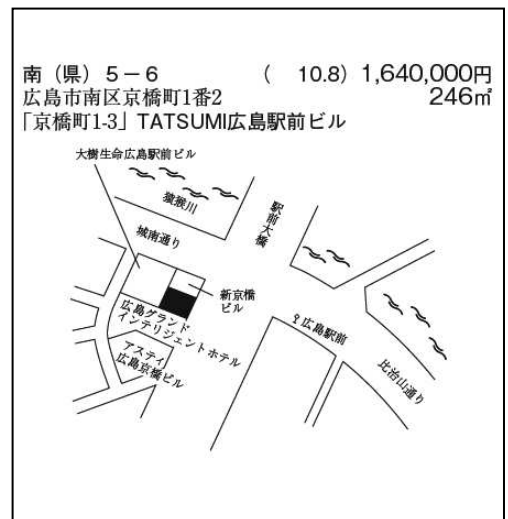

5位



(参考)備後地区

順位	基準地名	所在	R06 価格
1	福山 5-10	東桜町 20 番 (空き店舗)	427,000
2	福山 5-6	霞町 1 丁目 71 番外 (広島国際ビジネスカレッジ)	225,000
3	福山 5-7	御船町 1 丁目 18 番 (坂本印判店)	151,000
4	福山 5-11	船町 28 番外 (シューズショップヒラタニ)	138,000
5	福山 5-15	明治町 142 番外 (明治町ビル)	133,000

商業地

上昇率順位表

(変動率:%, 価格:円/㎡)

順位	基準地番号	所在及び地番	6年変動率(A)	6年価格	5年変動率(B)	(A)-(B)
1	南5-6	京橋町1番2 (TATSUMI 広島駅前ビル)	10.8	1,640,000	8.8	2.0
2	中5-1	幟町14番8外 (Orico 広島ビル)	8.1	2,530,000	7.3	0.8
3	南5-1	西荒神町163番 (アークホテル広島駅南)	7.9	780,000	5.5	2.4
4	西5-8	己斐本町1丁目6番11外 (出田ビル)	6.7	320,000	6.8	▲0.1
5	福山5-10	東桜町20番 (空き店舗)	6.5	427,000	5.5	1.0

※平均変動率が同一で順位が異なるものは、小数点第1位以下小数点第5位までの値による。

1位

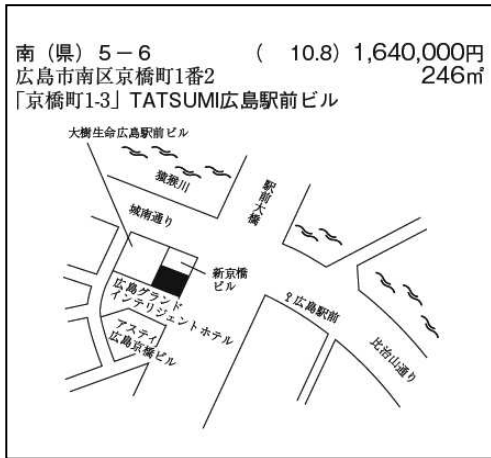

2位

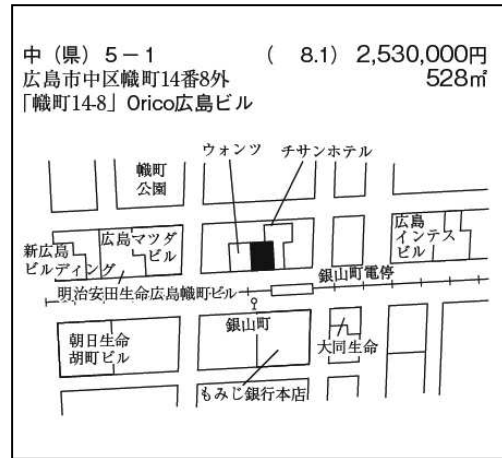

3位

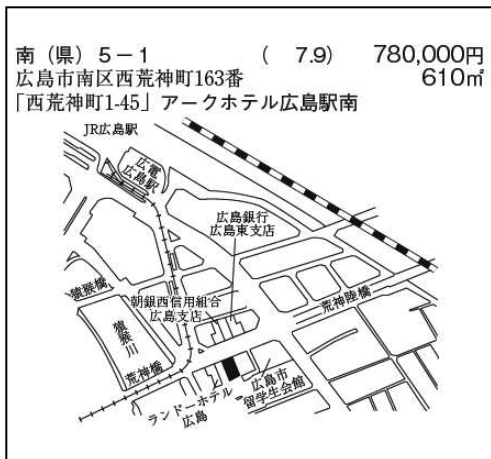

4位

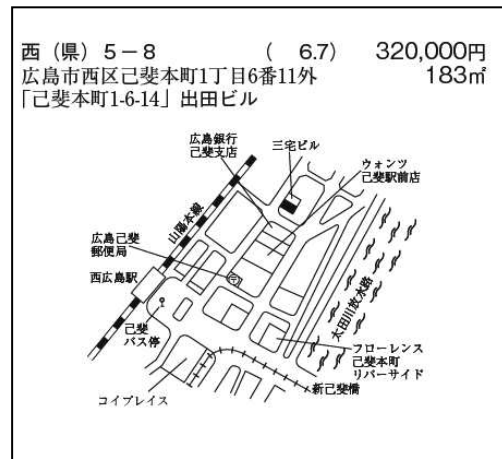

5位



(参考)備後地区

順位	基準地名	所在	R06変動率
1	福山5-10	東桜町20番(空き店舗)	6.5
2	福山5-7	御船町1丁目18番(坂本印判店)	6.3
3	福山5-11	船町28番外(シューズショップヒラタニ)	6.2
4	福山5-6	霞町1丁目71番外(広島国際ビジネスカレッジ)	6.1
5	福山5-3	胡町63番(アスポート胡町店)	5.4

商 業 地

下落率順位表

(変動率:%, 価格:円/m²)

順位	基準地番号	所在及び地番	6年 変動率 (A)	6年価格	5年 変動率 (B)	(A)-(B)
1	江田島5-1	能美町中町字黒張4868番1外	▲4.7	26,300	▲4.5	▲0.2
2	江田島5-2	大柿町飛渡瀬字大新開289番1	▲4.5	42,200	▲4.5	0.0
3	世羅5-1	大字東神崎字大田368番15	▲3.9	17,100	▲3.8	▲0.1
4	呉5-3	下蒲刈町三之瀬字南町273番2外	▲3.9	24,500	▲3.8	▲0.1
5	安芸高田5-1	向原町坂字梨之木174番1外	▲3.8	22,800	▲3.3	▲0.5

※平均変動率が同一で順位が異なるものは、小数点第1位以下小数点第5位までの値による。

1位

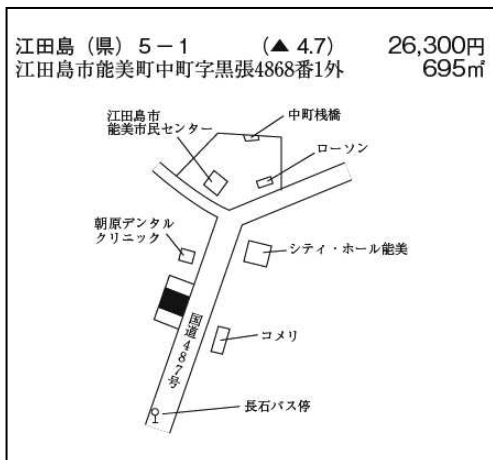

2位

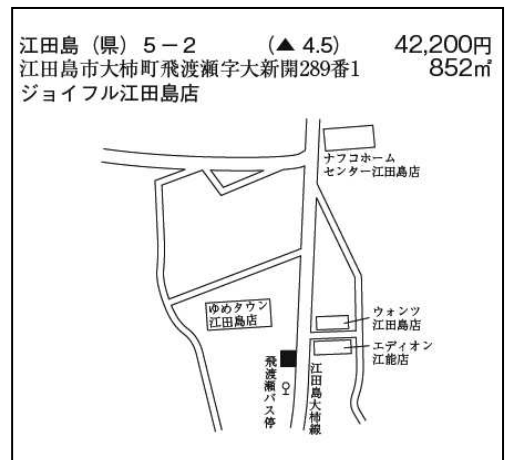

3位

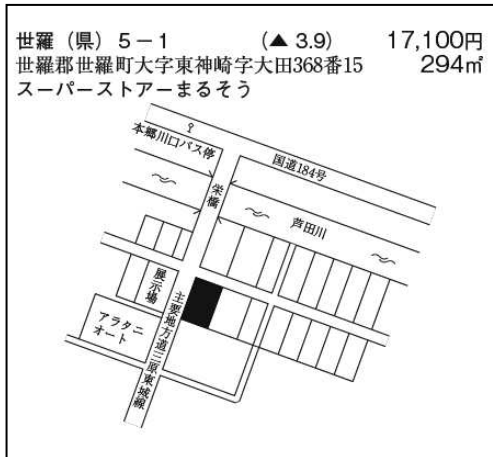

4位

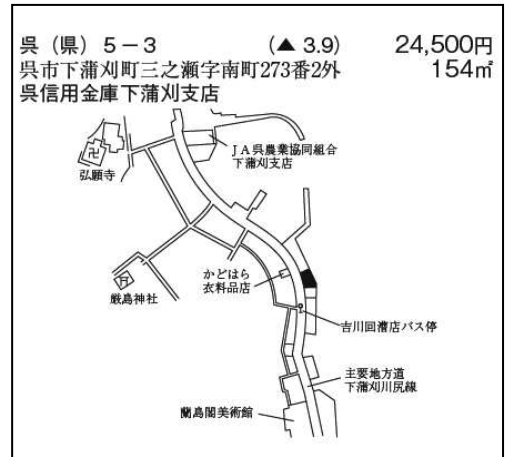

5位



商業地 最高地点の価格(指数)の推移状況(S61=100)

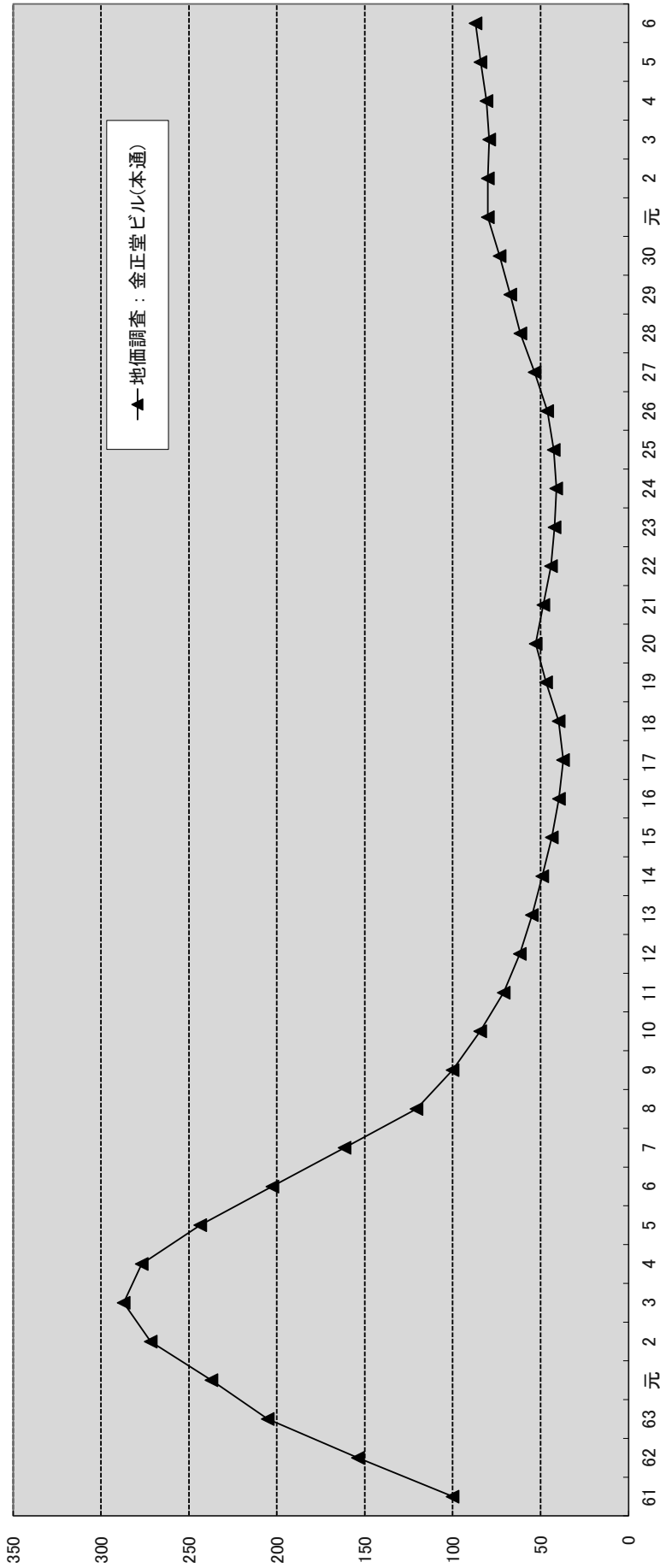

令和6年9月9日
環境県民局環境県民総務課

令和6年地価調査参考資料 (国土交通省作成)

令和6年都道府県地価調査説明資料 (令和6年都道府県地価調査結果の概要)	1
圏域別・用途別対前年平均変動率	5
地方別・用途別対前年平均変動率	6
都道府県別・用途別対前年平均変動率	7
地方圏の人口10万人以上の市の対前年平均変動率.....	8
基準地価格及び変動率順位表	12
地価公示の標準地と同一地点である基準地一覧	16

令和6年都道府県地価調査 説明資料

令和6年9月
国土交通省

都道府県地価調査制度の概要

- 国土利用計画法施行令に基づき、各都道府県知事が毎年7月1日における基準地の1㎡当たりの価格を調査し公表するもの。昭和50年より実施。
- 都道府県の発表に合わせて、国土交通省が全国の状況を取りまとめて公表している。
- 今回の基準地数は、21,436地点（うち、福島第一原子力発電所の事故の影響による11地点で調査を休止）。
- 国土交通省（土地鑑定委員会）が実施する地価公示（毎年1月1日時点の調査）と調査時期、調査地点において相互に補完的な関係にある。

令和6年都道府県地価調査結果の概要

令和5年7月以降の1年間の地価について

- 全国平均では、全用途平均・住宅地・商業地のいずれも3年連続で上昇し、上昇幅が拡大した。
- 三大都市圏平均では、全用途平均は4年連続、住宅地は3年連続、商業地は12年連続で上昇し、それぞれ上昇幅が拡大した。
 - ・東京圏、大阪圏、名古屋圏では、全用途平均・住宅地・商業地のいずれも上昇し、上昇幅が拡大した。
- 地方圏平均では、全用途平均・住宅地・商業地のいずれも2年連続で上昇した。全用途平均・商業地は上昇幅が拡大し、住宅地は前年と同じ上昇率となった。
 - ・地方四市では、全用途平均・住宅地・商業地のいずれも12年連続で上昇したが、上昇幅は縮小した。
 - ・その他の地域では、住宅地は下落が継続しているが、下落幅は縮小し、商業地は2年連続で上昇し、上昇幅が拡大した。全用途平均は平成4年以来32年ぶりに上昇に転じた。
- 全国の地価は、景気が緩やかに回復している中、地域や用途により差があるものの、三大都市圏では上昇幅が拡大し、地方圏でも上昇幅が拡大又は上昇傾向が継続するなど、全体として上昇基調が強まっている。

◎用途別・圏域別地価動向

【住宅地】

◆ 圏域別にみると、

- ・東京圏の平均変動率は3.6%と、4年連続で上昇し、上昇幅が拡大した。
- ・大阪圏の平均変動率は1.7%と、3年連続で上昇し、上昇幅が拡大した。
- ・名古屋圏の平均変動率は2.5%と、4年連続で上昇し、上昇幅が拡大した。
- ・地方圏のうち、地方四市（札幌市、仙台市、広島市、福岡市）の平均変動率は5.6%と、12年連続で上昇したが、上昇幅は縮小した。地方四市を除くその他の地域の平均変動率は▲0.1%と、下落が継続しているが、下落幅は縮小した。

【商業地】

◆ 圏域別にみると、

- ・東京圏の平均変動率は7.0%と、12年連続で上昇し、上昇幅が拡大した。
- ・大阪圏の平均変動率は6.0%と、3年連続で上昇し、上昇幅が拡大した。
- ・名古屋圏の平均変動率は3.8%と、4年連続で上昇し、上昇幅が拡大した。
- ・地方圏のうち、地方四市の平均変動率は8.7%と、12年連続で上昇したが、上昇幅は縮小した。地方四市を除くその他の地域の平均変動率は0.5%と、2年連続で上昇し、上昇幅が拡大した。

【工業地】

◆ 圏域別にみると、

- ・東京圏の平均変動率は6.6%と、12年連続で上昇し、上昇幅が拡大した。
- ・大阪圏の平均変動率は6.3%と、10年連続で上昇し、上昇幅が拡大した。
- ・名古屋圏の平均変動率は3.5%と、4年連続で上昇しているが、上昇幅は同一となった。
- ・地方圏のうち、地方四市の平均変動率は14.1%と、12年連続で上昇し、上昇幅が拡大した。地方四市を除くその他の地域の平均変動率は2.3%と、4年連続で上昇し、上昇幅が拡大した。

上昇・横ばい・下落の地点数の推移

「R6 調査」欄の地点数は、令和6年都道府県地価調査（令和6年7月1日時点）における、前年の都道府県地価調査（令和5年7月1日時点）からの継続地点を、上昇・横ばい・下落の区分別に集計したもの。他の年も同様。

（単位：地点）

		住宅地				商業地				全用途				
		上昇	横ばい	下落	計	上昇	横ばい	下落	計	上昇	横ばい	下落	計	
全国	R6 調査	6,524 (44.8%)	2,096 (14.4%)	5,934 (40.8%)	14,554	2,840 (54.6%)	732 (14.1%)	1,629 (31.3%)	5,201	10,031 (48.3%)	3,035 (14.6%)	7,694 (37.1%)	20,760	
	R5 調査	6,032 (41.6%)	2,120 (14.6%)	6,359 (43.8%)	14,511	2,596 (50.1%)	742 (14.3%)	1,839 (35.5%)	5,177	9,241 (44.7%)	3,082 (14.9%)	8,355 (40.4%)	20,678	
	R4 調査	5,079 (34.9%)	2,476 (17.0%)	7,005 (48.1%)	14,560	2,105 (40.7%)	890 (17.2%)	2,179 (42.1%)	5,174	7,700 (37.2%)	3,637 (17.5%)	9,387 (45.3%)	20,724	
三大都市圏	東京圏	R6 調査	2,148 (86.4%)	212 (8.5%)	126 (5.1%)	2,486	865 (94.5%)	35 (3.8%)	15 (1.6%)	915	3,146 (88.9%)	250 (7.1%)	142 (4.0%)	3,538
		R5 調査	2,055 (82.6%)	234 (9.4%)	198 (8.0%)	2,487	830 (91.8%)	41 (4.5%)	33 (3.7%)	904	3,015 (85.5%)	278 (7.9%)	232 (6.6%)	3,525
		R4 調査	1,684 (67.9%)	444 (17.9%)	351 (14.2%)	2,479	725 (80.6%)	106 (11.8%)	69 (7.7%)	900	2,530 (72.1%)	557 (15.9%)	421 (12.0%)	3,508
	大阪圏	R6 調査	731 (68.8%)	106 (10.0%)	226 (21.3%)	1,063	318 (89.1%)	25 (7.0%)	14 (3.9%)	357	1,120 (74.7%)	136 (9.1%)	243 (16.2%)	1,499
		R5 調査	668 (62.5%)	150 (14.0%)	251 (23.5%)	1,069	308 (86.0%)	34 (9.5%)	16 (4.5%)	358	1,041 (69.3%)	192 (12.8%)	270 (18.0%)	1,503
		R4 調査	563 (51.3%)	219 (20.0%)	315 (28.7%)	1,097	253 (69.7%)	72 (19.8%)	38 (10.5%)	363	877 (57.1%)	300 (19.5%)	359 (23.4%)	1,536
	名古屋圏	R6 調査	429 (78.9%)	50 (9.2%)	65 (11.9%)	544	235 (88.7%)	18 (6.8%)	12 (4.5%)	265	700 (82.7%)	69 (8.2%)	77 (9.1%)	846
		R5 調査	415 (77.1%)	41 (7.6%)	82 (15.2%)	538	232 (87.5%)	13 (4.9%)	20 (7.5%)	265	683 (81.4%)	54 (6.4%)	102 (12.2%)	839
		R4 調査	381 (70.4%)	65 (12.0%)	95 (17.6%)	541	204 (76.1%)	31 (11.6%)	33 (12.3%)	268	612 (72.3%)	105 (12.4%)	129 (15.2%)	846
地方圏	地方圏	R6 調査	3,216 (30.7%)	1,728 (16.5%)	5,517 (52.7%)	10,461	1,422 (38.8%)	654 (17.8%)	1,588 (43.3%)	3,664	5,065 (34.0%)	2,580 (17.3%)	7,232 (48.6%)	14,877
		R5 調査	2,894 (27.8%)	1,695 (16.3%)	5,828 (55.9%)	10,417	1,226 (33.6%)	654 (17.9%)	1,770 (48.5%)	3,650	4,502 (30.4%)	2,558 (17.3%)	7,751 (52.3%)	14,811
		R4 調査	2,451 (23.5%)	1,748 (16.7%)	6,244 (59.8%)	10,443	923 (25.3%)	681 (18.7%)	2,039 (56.0%)	3,643	3,681 (24.8%)	2,675 (18.0%)	8,478 (57.2%)	14,834
	地方四市	R6 調査	304 (91.3%)	15 (4.5%)	14 (4.2%)	333	177 (97.8%)	2 (1.1%)	2 (1.1%)	181	490 (93.7%)	17 (3.3%)	16 (3.1%)	523
		R5 調査	309 (93.9%)	6 (1.8%)	14 (4.3%)	329	177 (98.3%)	2 (1.1%)	1 (0.6%)	180	495 (95.6%)	8 (1.5%)	15 (2.9%)	518
		R4 調査	308 (92.8%)	6 (1.8%)	18 (5.4%)	332	173 (95.6%)	4 (2.2%)	4 (2.2%)	181	490 (93.9%)	10 (1.9%)	22 (4.2%)	522
	その他	R6 調査	2,912 (28.8%)	1,713 (16.9%)	5,503 (54.3%)	10,128	1,245 (35.7%)	652 (18.7%)	1,586 (45.5%)	3,483	4,575 (31.9%)	2,563 (17.9%)	7,216 (50.3%)	14,354
		R5 調査	2,585 (25.6%)	1,689 (16.7%)	5,814 (57.6%)	10,088	1,049 (30.2%)	652 (18.8%)	1,769 (51.0%)	3,470	4,007 (28.0%)	2,550 (17.8%)	7,736 (54.1%)	14,293
		R4 調査	2,143 (21.2%)	1,742 (17.2%)	6,226 (61.6%)	10,111	750 (21.7%)	677 (19.6%)	2,035 (58.8%)	3,462	3,191 (22.3%)	2,665 (18.6%)	8,456 (59.1%)	14,312

都道府県別の動向

都道府県別の変動率と地点数

(単位:%、地点)

	住宅地					商業地					工業地				
	R5調査	R6調査	上昇	横ばい	下落	R5調査	R6調査	上昇	横ばい	下落	R5調査	R6調査	上昇	横ばい	下落
1 北海道	2.2	0.2	217	162	341	2.2	0.9	75	46	130	6.8	6.0	7	3	4
2 青森県	▲ 0.6	▲ 0.4	56	66	145	▲ 0.8	▲ 0.6	13	28	49	▲ 0.3	▲ 0.1	2	19	5
3 岩手県	0.1	▲ 0.2	88	37	130	▲ 1.2	▲ 1.1	15	10	45	1.4	2.1	10	2	1
4 宮城県	1.7	1.4	115	23	126	3.9	4.3	68	11	19	2.6	3.5	6	5	5
5 秋田県	▲ 0.8	▲ 0.6	41	17	156	▲ 0.7	▲ 0.3	24	8	55	1.6	2.9	6	1	0
6 山形県	▲ 0.2	▲ 0.2	46	26	87	▲ 0.4	▲ 0.2	21	11	36	0.3	0.3	12	6	5
7 福島県	▲ 0.3	▲ 0.3	83	68	221	0.1	0.6	40	14	46	0.2	0.3	12	12	3
8 茨城県	0.3	0.7	126	129	145	0.6	1.4	30	44	20	1.2	1.6	24	13	0
9 栃木県	▲ 0.5	▲ 0.4	101	42	164	▲ 0.6	▲ 0.4	23	14	66	1.3	2.1	10	3	0
10 群馬県	▲ 0.9	▲ 0.5	62	39	155	▲ 0.4	0.2	39	12	43	1.2	1.8	14	0	0
11 埼玉県	1.5	1.6	423	98	126	2.0	2.7	103	18	14	2.8	2.8	42	1	0
12 千葉県	2.5	3.2	447	94	152	3.7	5.0	100	14	19	7.1	9.9	26	4	0
13 東京都	3.0	4.6	718	41	6	4.5	8.4	467	9	1	4.7	7.4	18	0	0
14 神奈川県	2.1	3.2	566	60	10	4.3	6.2	199	18	4	5.2	7.4	41	0	0
15 新潟県	▲ 1.0	▲ 1.1	59	25	304	▲ 0.8	▲ 0.7	18	18	69	0.6	0.4	9	6	7
16 富山県	▲ 0.4	▲ 0.4	38	41	66	0.4	0.3	28	18	22	0.9	0.8	3	2	0
17 石川県	0.6	▲ 0.3	95	12	63	0.5	0.7	51	9	27	0.7	▲ 0.2	10	2	5
18 福井県	▲ 0.9	▲ 0.7	27	29	70	▲ 0.8	▲ 0.4	15	24	41	0.4	1.3	2	0	0
19 山梨県	▲ 1.1	▲ 0.9	23	47	118	▲ 0.6	▲ 0.3	3	17	25	1.7	1.9	14	0	0
20 長野県	▲ 0.5	▲ 0.2	86	28	161	▲ 0.4	0.0	31	18	62	0.9	1.4	10	0	1
21 岐阜県	▲ 0.9	▲ 0.8	36	36	174	0.0	0.6	26	27	29	0.6	0.7	16	1	4
22 静岡県	▲ 0.5	▲ 0.3	134	85	191	▲ 0.2	0.3	64	29	56	0.3	0.6	18	8	0
23 愛知県	2.1	2.3	428	78	63	3.4	3.6	226	30	14	3.4	3.4	38	1	0
24 三重県	▲ 0.5	▲ 0.3	64	26	122	▲ 0.1	0.4	41	10	32	1.5	1.9	14	1	0
25 滋賀県	▲ 0.4	▲ 0.2	95	32	128	0.6	1.0	49	16	26	2.6	3.7	20	1	1
26 京都府	0.5	1.1	145	39	93	3.0	5.7	65	12	13	6.7	7.6	18	0	0
27 大阪府	1.3	2.0	362	43	70	4.3	7.3	159	5	0	3.2	5.2	39	1	0
28 兵庫県	0.6	1.2	243	70	151	1.7	2.8	113	18	28	3.0	4.6	23	7	2
29 奈良県	▲ 0.8	▲ 0.7	49	28	133	0.9	1.2	21	14	11	2.8	3.8	6	0	0
30 和歌山県	▲ 0.8	▲ 0.6	26	16	110	▲ 0.5	▲ 0.2	16	5	24	▲ 0.2	0.1	2	4	2
31 鳥取県	▲ 0.8	▲ 0.7	25	15	88	▲ 1.1	▲ 0.9	3	12	20	▲ 0.3	▲ 0.2	0	4	2
32 島根県	▲ 0.9	▲ 1.0	28	24	130	▲ 1.0	▲ 0.9	15	7	35	▲ 0.3	0.0	5	7	7
33 岡山県	▲ 0.5	▲ 0.3	74	22	157	0.7	0.9	53	10	32	1.5	1.8	8	1	0
34 広島県	0.0	0.2	128	17	136	1.3	1.5	76	6	35	1.5	1.7	10	2	2
35 山口県	▲ 0.3	▲ 0.1	110	43	123	▲ 0.3	0.0	37	14	33	0.0	0.2	7	3	2
36 徳島県	▲ 1.1	▲ 1.1	12	15	95	▲ 1.6	▲ 1.4	3	8	34	0.7	1.1	5	1	2
37 香川県	▲ 0.6	▲ 0.4	25	21	77	▲ 0.5	▲ 0.2	10	3	27	▲ 0.5	▲ 0.3	4	9	6
38 愛媛県	▲ 1.4	▲ 1.2	17	38	228	▲ 1.3	▲ 1.0	19	10	67	▲ 0.6	▲ 0.4	3	10	9
39 高知県	▲ 0.6	▲ 0.5	27	16	115	▲ 0.8	▲ 0.6	7	13	47	▲ 0.6	▲ 0.6	0	1	3
40 福岡県	3.3	3.8	429	71	122	5.3	6.7	181	24	26	9.6	11.6	48	2	0
41 佐賀県	0.5	0.7	56	18	61	1.3	1.7	30	16	20	5.5	5.7	12	1	0
42 長崎県	▲ 0.4	▲ 0.2	101	12	196	0.0	0.3	57	2	55	0.8	1.1	9	1	0
43 熊本県	0.7	1.0	140	76	101	1.7	2.8	53	24	31	5.1	9.0	16	4	2
44 大分県	0.7	0.8	77	36	87	▲ 0.4	0.1	31	10	40	▲ 0.1	▲ 0.1	3	2	4
45 宮崎県	▲ 0.2	0.0	44	75	45	▲ 0.6	▲ 0.3	18	33	38	▲ 0.2	0.1	2	10	5
46 鹿児島県	▲ 1.2	▲ 1.1	60	45	188	▲ 1.3	▲ 1.0	31	10	63	0.2	0.5	3	0	1
47 沖縄県	4.9	5.8	172	15	4	4.8	6.1	73	3	0	10.0	10.6	5	0	0
全国	0.7	0.9	6,524	2,096	5,934	1.5	2.4	2,840	732	1,629	2.6	3.4	612	161	90

赤字 最小と最大の数値

前年よりも下落幅縮小・上昇幅拡大等

前年よりも下落幅拡大・上昇幅縮小等

前年と同じ変動率

圏域別・用途別対前年平均変動率

(変動率：%)

用途別 圏域別	住宅地			宅地見込地			商業地			工業地		
	令和 5年 変動率	令和6年		令和 5年 変動率	令和6年		令和 5年 変動率	令和6年		令和 5年 変動率	令和6年	
		変動率	地点数		変動率	地点数		変動率	地点数		変動率	地点数
	東京圏	2.6	3.6	2,486	△ 0.2	0.0	5	4.3	7.0	915	4.7	6.6
大阪圏	1.1	1.7	1,063	△ 0.4	△ 0.1	10	3.6	6.0	357	4.5	6.3	69
名古屋圏	2.2	2.5	544	----	----	----	3.4	3.8	265	3.5	3.5	37
三大都市圏	2.2	3.0	4,093	△ 0.3	△ 0.1	15	4.0	6.2	1,537	4.5	6.0	238
地方圏	0.1	0.1	10,461	0.6	0.6	127	0.5	0.9	3,664	1.9	2.4	625
地方圏 (地方四市)	7.5	5.6	333	----	----	----	9.0	8.7	181	12.6	14.1	9
地方圏 (その他)	△ 0.2	△ 0.1	10,128	0.6	0.6	127	0.1	0.5	3,483	1.7	2.3	616
全 国	0.7	0.9	14,554	0.5	0.5	142	1.5	2.4	5,201	2.6	3.4	863

(注)

1. 三大都市圏とは、東京圏、大阪圏、名古屋圏をいう。
2. 東京圏とは、首都圏整備法による既成市街地及び近郊整備地帯を含む市区町村の区域をいう。
3. 大阪圏とは、近畿圏整備法による既成都市区域及び近郊整備区域を含む市町村の区域をいう。
4. 名古屋圏とは、中部圏開発整備法による都市整備区域を含む市町村の区域をいう。
5. 地方圏とは、三大都市圏を除く地域をいう。
6. 地方圏（地方四市）とは、札幌市、仙台市、広島市、福岡市の4市をいう。
7. 地方圏（その他）とは、地方圏の地方四市を除いた市町村の区域をいう。

地方別・用途別対前年平均変動率

(変動率：%)

用途別 地方別	住宅地			宅地見込地			商業地			工業地		
	令和5年 変動率	令和6年		令和5年 変動率	令和6年		令和5年 変動率	令和6年		令和5年 変動率	令和6年	
		変動率	地点数		変動率	地点数		変動率	地点数		変動率	地点数
北海道地方	2.2	0.2	720	----	----	----	2.2	0.9	251	6.8	6.0	14
東北地方	△ 0.2	△ 0.3	1,919	0.3	0.3	28	0.1	0.4	618	0.7	0.9	134
関東地方 (東京圏を除く)	△ 0.5	△ 0.3	1,681	△ 0.4	△ 0.2	26	△ 0.3	0.1	498	1.1	1.5	89
北陸地方	△ 0.1	△ 0.5	441	1.4	0.6	5	0.0	0.2	235	0.7	0.1	24
中部地方 (名古屋圏を除く)	△ 0.7	△ 0.4	893	----	----	----	△ 0.1	0.3	319	0.7	1.0	64
近畿地方 (大阪圏を除く)	△ 0.7	△ 0.4	770	0.4	0.2	13	0.1	0.6	238	1.8	2.8	57
中国地方	△ 0.4	△ 0.3	1,120	0.2	0.1	19	0.3	0.5	388	0.4	0.7	60
四国地方	△ 1.0	△ 0.9	686	△ 0.9	△ 0.4	4	△ 1.1	△ 0.8	248	△ 0.4	△ 0.2	53
九州・沖縄地方	1.3	1.6	2,231	2.0	2.1	32	1.9	2.7	869	5.5	7.1	130

(注)

1. 東京圏とは、首都圏整備法による既成市街地及び近郊整備地帯を含む市区町村の区域をいう。
2. 大阪圏とは、近畿圏整備法による既成都市区域及び近郊整備区域を含む市町村の区域をいう。
3. 名古屋圏とは、中部圏開発整備法による都市整備区域を含む市町村の区域をいう。

都道府県別・用途別対前年平均変動率

(変動率：%)

用途別 都道府県名	住宅地			宅地見込地			商業地			工業地		
	令和5年 変動率	令和6年		令和5年 変動率	令和6年		令和5年 変動率	令和6年		令和5年 変動率	令和6年	
		変動率	地点数		変動率	地点数		変動率	地点数		変動率	地点数
01.北海道	2.2	0.2	720	----	----	----	2.2	0.9	251	6.8	6.0	14
02.青森	△0.6	△0.4	267	△0.7	△0.4	10	△0.8	△0.6	90	△0.3	△0.1	26
03.岩手	0.1	△0.2	255	0.7	1.1	2	△1.2	△1.1	70	1.4	2.1	13
04.宮城	1.7	1.4	264	5.5	5.9	2	3.9	4.3	98	2.6	3.5	16
05.秋田	△0.8	△0.6	214	△1.6	0.6	3	△0.7	△0.3	87	1.6	2.9	7
06.山形	△0.2	△0.2	159	----	----	----	△0.4	△0.2	68	0.3	0.3	23
07.福島	△0.3	△0.3	372	△0.3	△0.7	6	0.1	0.6	100	0.2	0.3	27
08.茨城	0.3	0.7	400	△0.5	△0.4	5	0.6	1.4	94	1.2	1.6	37
09.栃木	△0.5	△0.4	307	△0.3	△0.2	11	△0.6	△0.4	103	1.3	2.1	13
10.群馬	△0.9	△0.5	256	----	----	----	△0.4	0.2	94	1.2	1.8	14
11.埼玉	1.5	1.6	647	----	----	----	2.0	2.7	135	2.8	2.8	43
12.千葉	2.5	3.2	693	----	----	----	3.7	5.0	133	7.1	9.9	30
13.東京都	3.0	4.6	765	0.1	0.2	6	4.5	8.4	477	4.7	7.4	18
14.神奈川県	2.1	3.2	636	----	----	----	4.3	6.2	221	5.2	7.4	41
15.新潟	△1.0	△1.1	388	1.4	0.5	5	△0.8	△0.7	105	0.6	0.4	22
16.富山	△0.4	△0.4	145	0.1	0.1	3	0.4	0.3	68	0.9	0.8	5
17.石川	0.6	△0.3	170	3.2	1.2	2	0.5	0.7	87	0.7	△0.2	17
18.福井	△0.9	△0.7	126	----	----	----	△0.8	△0.4	80	0.4	1.3	2
19.山梨	△1.1	△0.9	188	△0.7	△0.4	9	△0.6	△0.3	45	1.7	1.9	14
20.長野	△0.5	△0.2	275	----	----	----	△0.4	0.0	111	0.9	1.4	11
21.岐阜	△0.9	△0.8	246	----	----	----	0.0	0.6	82	0.6	0.7	21
22.静岡県	△0.5	△0.3	410	----	----	----	△0.2	0.3	149	0.3	0.6	26
23.愛知	2.1	2.3	569	----	----	----	3.4	3.6	270	3.4	3.4	39
24.三重	△0.5	△0.3	212	----	----	----	△0.1	0.4	83	1.5	1.9	15
25.滋賀	△0.4	△0.2	255	0.9	0.5	9	0.6	1.0	91	2.6	3.7	22
26.京都	0.5	1.1	277	0.0	0.6	5	3.0	5.7	90	6.7	7.6	18
27.大阪	1.3	2.0	475	△0.9	△0.9	1	4.3	7.3	164	3.2	5.2	40
28.兵庫県	0.6	1.2	464	0.0	----	----	1.7	2.8	159	3.0	4.6	32
29.奈良	△0.8	△0.7	210	△0.7	△0.7	5	0.9	1.2	46	2.8	3.8	6
30.和歌山	△0.8	△0.6	152	△0.8	△0.6	3	△0.5	△0.2	45	△0.2	0.1	8
31.鳥取	△0.8	△0.7	128	△0.3	△0.3	2	△1.1	△0.9	35	△0.3	△0.2	6
32.島根	△0.9	△1.0	182	0.5	0.6	2	△1.0	△0.9	57	△0.3	0.0	19
33.岡山	△0.5	△0.3	253	1.9	2.0	4	0.7	0.9	95	1.5	1.8	9
34.広島	0.0	0.2	281	△1.4	△1.4	1	1.3	1.5	117	1.5	1.7	14
35.山口	△0.3	△0.1	276	△0.4	△0.5	10	△0.3	0.0	84	0.0	0.2	12
36.徳島	△1.1	△1.1	122	△1.7	△2.9	1	△1.6	△1.4	45	0.7	1.1	8
37.香川	△0.6	△0.4	123	----	----	----	△0.5	△0.2	40	△0.5	△0.3	19
38.愛媛	△1.4	△1.2	283	0.0	0.0	1	△1.3	△1.0	96	△0.6	△0.4	22
39.高知	△0.6	△0.5	158	----	0.6	2	△0.8	△0.6	67	△0.6	△0.6	4
40.福岡	3.3	3.8	622	5.8	5.8	2	5.3	6.7	231	9.6	11.6	50
41.佐賀	0.5	0.7	135	2.5	3.7	1	1.3	1.7	66	5.5	5.7	13
42.長崎	△0.4	△0.2	309	1.0	1.6	5	0.0	0.3	114	0.8	1.1	10
43.熊本	0.7	1.0	317	3.6	3.3	8	1.7	2.8	108	5.1	9.0	22
44.大分	0.7	0.8	200	0.9	2.0	4	△0.4	0.1	81	△0.1	△0.1	9
45.宮崎	△0.2	0.0	164	△0.4	△0.3	5	△0.6	△0.3	89	△0.2	0.1	17
46.鹿児島	△1.2	△1.1	293	0.0	0.0	3	△1.3	△1.0	104	0.2	0.5	4
47.沖縄	4.9	5.8	191	2.6	2.5	4	4.8	6.1	76	10.0	10.6	5
全	0.7	0.9	14,554	0.5	0.5	142	1.5	2.4	5,201	2.6	3.4	863

地方圏（三大都市圏を除く地域）の人口10万以上の市の対前年平均変動率

(変動率：%)

地 方	都道府県名	都 市 名 (人口万人)	住 宅 地			商 業 地		
			令和 5年 変動率	令和6年		令和 5年 変動率	令和6年	
				変動率	地点数		変動率	地点数
北 海 道	北海道	札幌市 (196)	12.5	3.6	86	11.9	7.6	40
		札幌中央区 (25)	9.2	2.3	6	15.6	12.0	9
		札幌東区 (28)	12.6	5.3	15	10.4	8.6	5
		札幌西区 (26)	14.9	3.6	9	12.2	5.2	5
		札幌白石区 (21)	10.5	5.4	6	8.8	8.0	3
		札幌豊南区 (23)	10.1	5.1	9	8.9	7.1	3
		札幌西区 (13)	12.1	2.9	10	5.1	6.0	3
		札幌西区 (22)	15.3	3.5	8	12.0	5.4	4
		札幌厚別区 (12)	10.6	2.3	8	14.0	8.0	2
		札幌手稲区 (14)	18.1	2.0	8	16.3	3.3	3
		札幌清田区 (11)	9.9	1.8	7	10.9	5.2	3
		札幌函館市 (24)	△ 1.3	△ 1.3	15	△ 0.4	△ 0.1	10
		札幌小樽市 (11)	1.1	△ 0.3	16	1.2	1.3	4
		札幌川路市 (32)	0.9	1.0	26	0.0	0.0	12
		札幌釧路市 (16)	0.1	△ 0.2	13	0.1	0.0	5
		札幌釧路市 (16)	12.9	5.4	16	9.3	6.1	4
		札幌北見市 (11)	△ 0.5	△ 0.6	14	△ 0.8	△ 0.9	3
札幌小牧市 (17)	1.5	3.6	16	1.8	0.8	4		
札幌江別市 (12)	18.3	3.6	12	18.7	5.6	5		
東 北	青森県	青森市 (27)	0.3	0.8	34	1.2	1.6	13
		青森弘前市 (16)	0.3	0.9	28	△ 0.4	△ 0.4	7
		青森八戸市 (22)	△ 0.1	0.0	35	△ 0.2	△ 0.1	10
	岩手県	盛岡市 (28)	3.2	2.6	56	1.7	1.8	14
		盛岡一奥市 (11)	△ 1.1	△ 0.9	26	△ 2.3	△ 1.9	7
	宮城県	仙台台市 (107)	7.1	6.3	60	7.8	7.9	45
		仙台青葉区 (30)	6.3	5.7	15	6.9	7.3	19
		仙台城野区 (19)	7.7	7.7	11	12.3	11.7	7
		仙台林白区 (14)	8.1	6.3	10	6.8	7.1	6
		仙台太白区 (23)	5.7	5.8	11	7.3	7.1	10
		仙台泉区 (21)	7.8	6.3	13	6.6	6.6	3
		仙台石巻市 (13)	△ 1.2	△ 1.4	24	△ 0.2	0.0	5
	秋田県	秋田大崎町 (12)	△ 0.6	△ 1.1	21	△ 0.4	0.7	4
	山形県	山形市 (30)	1.6	1.9	38	1.8	2.8	21
		山形鶴岡市 (24)	0.9	0.5	19	0.8	0.9	11
	福島県	福島市 (12)	△ 0.5	△ 0.3	20	△ 0.2	0.0	9
		福島津島市 (27)	0.3	0.3	24	0.9	2.8	12
		福島若山市 (11)	0.2	0.1	18	△ 0.5	0.1	7
		福島郡山市 (32)	3.0	3.8	35	4.1	4.9	13
	新潟県	新潟わき市 (31)	△ 0.2	△ 0.4	55	2.4	2.8	10
		新潟潟市 (77)	0.7	0.2	97	1.2	1.3	34
		新潟区 (7)	0.7	0.9	10	△ 0.5	△ 0.5	2
		新潟区 (13)	1.4	1.3	9	2.9	2.8	1
新潟中央区 (17)		2.7	1.8	15	2.1	2.3	20	
新潟南葉区 (7)		0.9	0.9	9	0.9	2.0	1	
新潟区 (4)		0.2	0.1	12	△ 0.5	0.0	2	
新潟区 (15)		△ 0.5	△ 0.8	9	△ 1.4	△ 1.1	2	
新潟区 (5)		1.0	△ 0.9	20	0.3	△ 0.5	4	
新潟蒲岡市 (26)		△ 1.0	△ 1.1	13	△ 1.3	△ 1.3	2	
関 東	茨城県	上越市 (18)	△ 1.2	△ 1.2	47	△ 1.5	△ 1.1	14
		日立市 (27)	△ 1.9	△ 1.9	49	△ 2.5	△ 2.4	9
		日立市 (17)	△ 0.1	0.0	35	0.3	0.3	13
		日立市 (14)	△ 0.4	△ 0.3	27	△ 0.2	△ 0.1	7
		土浦市 (14)	0.5	0.5	24	△ 0.1	0.1	8
		つくば市 (14)	0.3	0.4	16	0.4	0.7	4
		つくば市 (26)	2.5	4.6	37	5.1	8.5	9
		ひたちなか市 (16)	△ 0.1	0.0	23	0.0	0.1	6
		筑西市 (10)	△ 0.3	△ 0.2	14	△ 0.4	△ 0.3	3
栃木県	宇都宮市 (52)	△ 0.8	0.8	75	0.6	0.7	26	

(変動率：%)

地 方	都道府県名	都 市 名 (人口万人)	住 宅 地			商 業 地		
			令和 5年	令和6年		令和 5年	令和6年	
				変動率	変動率		地点数	変動率
関 東	栃木県	足利市 (14)	△ 1.5	△ 1.5	22	△ 1.1	△ 1.1	8
		利木野市 (15)	△ 1.1	△ 1.0	30	△ 1.3	△ 1.2	8
		佐野市 (11)	△ 1.0	△ 1.0	23	△ 0.8	△ 0.7	6
		小那須市 (17)	0.2	0.5	25	0.3	1.1	7
		塩原市 (12)	△ 1.0	△ 0.8	17	△ 1.1	△ 1.0	11
	群馬県	前橋市 (33)	△ 0.5	△ 0.2	36	△ 0.4	0.2	15
		高崎市 (37)	0.0	0.3	38	0.5	1.0	23
		桐生市 (10)	△ 1.7	△ 1.4	15	△ 1.6	△ 1.2	7
		伊勢崎市 (21)	0.0	0.2	24	△ 0.4	△ 0.1	6
		太田市 (22)	0.1	0.3	23	△ 0.9	1.4	11
	埼玉県	深谷市 (14)	0.0	0.1	19	△ 0.1	0.0	4
	山梨県	甲府市 (18)	△ 0.5	△ 0.4	22	△ 0.2	0.0	9
	長野県	長野市 (37)	△ 0.3	0.1	34	△ 0.2	0.2	17
		上野原市 (24)	0.3	0.4	26	0.2	0.8	7
		上田市 (15)	△ 0.2	△ 0.1	13	0.1	△ 0.4	5
北 陸	富山県	富山市 (41)	0.6	0.7	55	1.9	2.0	30
		高岡市 (16)	△ 1.2	△ 1.3	25	△ 0.9	△ 1.4	13
	石川県	金沢市 (44)	2.6	2.4	62	2.4	4.1	35
		小松市 (11)	0.3	1.2	14	2.7	3.7	6
福井県	白山市 (11)	2.1	1.8	16	0.4	0.7	9	
	福井市 (26)	0.1	0.1	39	0.6	1.2	26	
中 部	岐阜県	岐阜市 (40)	△ 0.3	△ 0.3	37	0.5	0.6	22
		大垣市 (16)	△ 0.6	△ 0.6	15	△ 0.4	0.2	8
		多治見市 (11)	△ 0.1	0.0	13	1.7	1.6	3
		各務原市 (14)	△ 1.1	△ 0.9	13	0.2	0.2	3
		可児市 (10)	△ 0.3	0.0	10	0.0	0.0	2
	静岡県	静岡市 (68)	0.1	0.6	61	0.4	1.0	31
		葵区 (25)	1.0	1.3	23	0.8	1.5	15
		駿河区 (21)	0.4	1.0	16	0.5	0.7	8
		清水区 (23)	△ 1.1	△ 0.6	22	△ 0.3	0.2	8
		浜松市 (79)	△ 0.2	△ 0.1	75	0.2	0.7	31
		中央区 (61)	—	0.3	54	—	1.4	24
		天竜区 (16)	—	△ 0.3	13	—	△ 1.1	4
		沼津市 (3)	△ 2.5	△ 2.3	8	△ 2.5	△ 1.9	3
		三島市 (19)	△ 1.7	△ 1.3	25	△ 1.5	△ 1.1	8
		富士宮市 (11)	0.1	0.5	10	1.8	2.3	4
	愛知県	富田市 (13)	△ 0.7	△ 0.5	26	△ 0.5	△ 0.2	5
		豊田市 (25)	△ 0.5	△ 0.2	34	△ 0.3	0.0	10
		豊橋市 (17)	0.1	0.2	18	△ 0.8	△ 0.6	6
		焼津市 (14)	△ 0.9	△ 0.4	15	△ 1.0	△ 0.4	2
		掛枝市 (12)	△ 0.8	△ 0.6	12	△ 0.9	△ 0.1	6
三重県	藤枝市 (14)	0.1	0.4	16	0.0	0.2	5	
	豊橋市 (37)	0.5	0.5	27	2.5	2.4	11	
	津市 (19)	△ 0.1	0.2	18	0.0	0.0	8	
	津市 (27)	0.2	0.5	32	0.4	0.7	13	
	伊勢市 (12)	△ 0.8	△ 0.6	14	△ 0.2	0.4	5	
近 畿	滋賀県	鈴鹿市 (16)	△ 0.8	△ 0.6	16	△ 0.2	0.0	7
		大津市 (20)	0.4	0.7	15	0.4	0.7	6
		彦根市 (34)	0.3	0.7	55	1.9	2.2	18
		長草市 (11)	△ 0.2	0.0	18	△ 0.3	△ 0.2	9
		草津市 (11)	△ 1.6	△ 1.9	30	△ 0.9	△ 0.8	8
	兵庫県	東近江市 (14)	1.9	2.3	16	2.6	3.8	8
		姫路市 (11)	△ 1.3	△ 1.1	23	△ 0.5	0.2	8
		加古川市 (53)	△ 0.7	△ 0.2	45	0.6	1.2	22
		石川市 (31)	4.0	4.6	19	4.3	5.5	7
		和歌山古川市 (26)	0.1	0.3	16	2.0	1.9	4
和歌山県	和歌山市 (36)	△ 0.1	0.2	30	0.3	0.4	16	
	鳥取県	鳥取市 (18)	△ 0.7	△ 0.7	39	△ 1.7	△ 1.4	13
		米子市 (15)	0.5	0.5	17	△ 0.4	△ 0.2	9
島根県	松江市 (20)	0.0	0.1	41	△ 0.2	0.3	14	

(変動率：%)

地 方	都道府県名	都 市 名 (人口万人)	住 宅 地			商 業 地				
			令和 5年 変動率	令和6年		令和 5年 変動率	令和6年			
				変動率	地点数		変動率	地点数		
中 国	島根県	出雲市 (17)	0.0	0.2	27	0.2	0.4	11		
		岡山県	岡山市 (70)	1.1	1.4	49	2.5	2.9	30	
			北区 (29)	1.2	1.0	22	3.2	3.5	20	
			中区 (15)	1.7	2.7	10	2.3	2.9	2	
			南区 (9)	0.4	0.7	8	0.1	0.2	3	
			倉敷市 (17)	1.0	1.5	9	1.2	2.3	5	
		広島県	広島市 (118)	0.8	1.0	46	1.7	2.0	17	
				中区 (14)	1.4	1.7	77	4.0	3.8	38
				南区 (12)	3.6	4.3	4	5.3	4.9	8
			西区 (14)	1.2	1.4	8	2.5	3.1	4	
			南区 (14)	2.8	3.4	7	3.8	4.6	7	
			西区 (19)	2.7	2.7	10	5.2	4.8	8	
			佐野区 (24)	1.3	2.1	16	6.3	5.3	4	
			安芸区 (14)	0.1	0.3	12	1.3	1.3	2	
			芸北区 (8)	0.1	0.0	10	△ 1.0	△ 1.2	2	
			佐伯区 (14)	1.9	1.2	10	1.6	0.5	3	
	山口県	尾道市 (21)	△ 1.7	△ 1.7	28	△ 0.8	△ 0.7	11		
		福山市 (13)	△ 1.2	△ 0.8	17	△ 0.6	△ 0.3	9		
		東広島市 (46)	0.4	1.0	40	3.4	4.7	16		
		廿日市市 (19)	△ 0.2	△ 0.1	22	0.8	0.7	7		
		山口市 (12)	1.4	1.4	15	1.5	1.1	5		
			関門市 (25)	0.2	0.3	43	△ 0.2	0.5	13	
			宇部市 (16)	0.5	0.7	26	0.3	0.6	9	
			山口市 (19)	△ 0.1	0.0	33	0.4	0.5	11	
			防府市 (11)	0.5	0.7	14	0.8	1.0	4	
			周南市 (13)	△ 0.1	0.0	34	△ 0.8	△ 0.8	10	
	四 国	徳島県	徳島市 (14)	0.3	0.4	26	0.4	0.6	8	
香川県		高松市 (25)	△ 0.1	0.0	21	△ 0.3	0.1	10		
		丸亀市 (42)	0.0	0.2	49	0.1	0.5	16		
愛媛県		松山市 (11)	△ 0.4	△ 0.3	11	△ 0.3	△ 0.2	5		
		今治市 (50)	△ 0.4	△ 0.4	53	0.1	0.4	28		
		新居浜市 (15)	△ 2.3	△ 1.8	42	△ 2.3	△ 1.8	11		
高知県		新条市 (11)	△ 1.2	△ 0.9	17	△ 1.9	△ 1.4	5		
	西条市 (10)	△ 1.4	△ 1.0	22	△ 2.2	△ 1.6	5			
九州・沖縄	福岡県	高知市 (32)	0.1	0.2	34	△ 0.2	0.0	23		
		北九州 (92)	1.3	1.7	90	3.5	5.0	47		
		門司区 (9)	0.2	0.3	9	0.5	1.2	5		
		若松区 (8)	0.4	0.7	11	1.2	1.4	5		
		戸畑区 (6)	1.5	2.4	6	3.0	4.7	5		
		小倉北 (18)	1.9	2.0	16	5.7	8.4	13		
		小倉南 (21)	0.9	1.1	19	1.0	1.3	5		
		八幡東 (6)	0.6	1.7	9	4.2	5.4	4		
		八幡西 (25)	2.5	3.2	20	4.8	6.4	10		
		福岡 (159)	8.2	9.5	110	11.2	13.2	58		
		東区 (33)	6.8	9.1	21	10.5	12.5	7		
		博多区 (24)	13.2	13.4	9	13.2	15.0	15		
		中央区 (20)	10.0	10.9	10	10.9	12.7	15		
		南区 (27)	7.7	9.3	19	8.0	9.4	6		
		西区 (21)	7.2	8.4	18	9.5	13.5	5		
		城南区 (13)	7.0	9.5	13	10.6	13.7	4		
		早良区 (22)	9.1	8.9	20	12.6	14.1	6		
		大牟田市 (11)	0.0	0.1	16	0.0	0.4	8		
		久留米市 (30)	2.1	2.3	34	2.5	3.7	11		
		飯塚市 (12)	1.5	2.4	20	2.4	3.1	7		
		筑紫野市 (11)	7.5	8.0	10	11.0	14.4	4		
		春日市 (11)	6.5	5.6	10	7.7	8.3	3		
		大野城市 (10)	8.9	8.4	8	12.2	14.3	3		
		糸島市 (10)	5.0	5.9	17	5.7	12.4	3		
		佐賀県	佐賀市 (23)	1.5	1.7	28	4.2	5.5	20	
			唐津市 (12)	△ 0.6	△ 0.4	22	△ 0.8	△ 0.2	9	

(変動率：%)

地 方	都道府県名	都 市 名 (人口万人)	住 宅 地			商 業 地		
			令和 5年 変動率	令和6年		令和 5年 変動率	令和6年	
				変動率	地点数		変動率	地点数
九州・沖縄	長崎県	長崎 市 (40)	0.1	0.2	62	2.0	2.0	25
		佐世保 市 (24)	0.6	0.9	49	0.7	1.0	17
		諫早 市 (13)	0.3	0.9	26	0.4	1.0	14
	熊本県	熊本 市 (73)	1.8	2.3	84	2.9	4.0	39
		中央 区 (18)	3.2	4.6	15	2.5	4.2	19
		東 区 (19)	2.4	2.9	20	6.0	6.0	7
		西南 区 (9)	0.6	1.2	13	0.8	1.2	4
		南 区 (13)	1.3	1.4	17	1.2	2.9	5
		北 区 (14)	1.3	1.6	19	3.2	4.1	4
	大分県	八代 市 (12)	△ 0.4	△ 0.4	19	△ 0.4	△ 0.4	8
		大分 市 (47)	3.8	3.8	55	1.2	1.9	18
	宮崎県	別府 市 (11)	0.6	1.7	16	1.0	2.4	10
		宮崎 市 (40)	0.5	0.8	43	0.4	1.1	24
		都城 市 (16)	△ 0.2	△ 0.1	25	△ 0.6	△ 0.5	12
	鹿児島県	延岡 市 (12)	△ 0.3	△ 0.2	21	△ 1.1	△ 1.0	9
		鹿児島 市 (60)	0.3	0.5	64	0.4	1.0	27
		霧島 市 (12)	△ 0.7	△ 0.2	21	△ 0.9	△ 0.8	9
	沖縄県	那覇 市 (32)	3.3	4.3	19	4.5	5.6	19
		宜野湾 市 (10)	5.6	5.2	7	9.0	8.4	5
		浦添 市 (12)	3.4	4.2	9	3.7	4.9	6
沖縄 市 (14)		5.0	5.2	10	5.9	6.8	5	
うるま 市 (13)		6.2	7.0	14	1.3	1.8	4	

(注) 1. 表中の人口は住民基本台帳に基づく人口(令和6年1月1日現在)による概数である。

基準地価格及び変動率順位表

上昇率順位表（全国）

（価格：円／㎡、変動率：％）

順位	住 宅 地					
	基準地番号	都道府県	基準地の所在地	令和5年基準地価格 円／㎡	令和6年基準地価格 円／㎡	変動率 ％
1	恩納－1	沖縄県	国頭郡恩納村字真栄田真栄田原36番外	24,500	31,600	29.0
2	宮古島－15	沖縄県	宮古島市伊良部字池間添下桃山219番	11,500	14,500	26.1
3	千歳－3	北海道	千歳市栄町5丁目3番外内	98,000	121,000	23.5
4	宮古島－3	沖縄県	宮古島市平良字西里アラバ1537番3	17,500	21,600	23.4
5	千歳－1	北海道	千歳市東雲町5丁目52番	77,000	95,000	23.4
6	宮古島－13	沖縄県	宮古島市上野字上野ソバンメ394番15	9,980	12,000	20.2
7	宮古島－11	沖縄県	宮古島市下地字上地ツ－ガ家502番6	16,800	20,200	20.2
8	富良野－3	北海道	富良野市北の峰町1981番62 『北の峰町11－21』	33,800	40,600	20.1
9	宮古島－8	沖縄県	宮古島市城辺字保良村内507番	7,880	9,420	19.5
10	宮古島－7	沖縄県	宮古島市城辺字砂川島中原102番	8,800	10,500	19.3

順位	商 業 地					
	基準地番号	都道府県	基準地の所在地	令和5年基準地価格 円／㎡	令和6年基準地価格 円／㎡	変動率 ％
1	大津5－1	熊本県	菊池郡大津町大字室字門出176番4	90,000	120,000	33.3
1	大津5－301	熊本県	菊池郡大津町大字大津字拾六番町屋敷1096番2外	66,000	88,000	33.3
3	菊陽5－301	熊本県	菊池郡菊陽町大字津久礼字石坂2343番2	83,000	110,000	32.5
4	白馬5－2	長野県	北安曇郡白馬村大字北城字新田3020番837外	40,100	52,200	30.2
5	大津5－2	熊本県	菊池郡大津町大字引水字三吉原750番2外	55,000	70,400	28.0
6	高山5－4	岐阜県	高山市上三之町51番	303,000	385,000	27.1
7	菊陽5－2	熊本県	菊池郡菊陽町大字津久礼字平ノ上11番8	132,000	166,000	25.8
8	台東5－17	東京都	台東区西浅草二丁目66番2 『西浅草2－13－10』	1,840,000	2,300,000	25.0
9	千歳5－3	北海道	千歳市北栄2丁目1345番27 『北栄2－3－9』	102,000	127,000	24.5
10	千歳5－2	北海道	千歳市末広2丁目122番2外内 『末広2－6－3』	95,000	118,000	24.2

(価格：円/m²、変動率：%)

順位	工業地					
	基準地番号	都道府県	基準地の所在地	令和5年基準地価格 円/m ²	令和6年基準地価格 円/m ²	変動率 %
1	大津9-1	熊本県	菊池郡大津町大字室字狐平1576番1	24,000	32,000	33.3
2	菊池9-1	熊本県	菊池市旭志川辺字四東沖1126番7	15,500	20,500	32.3
3	合志9-301	熊本県	合志市幾久富字山下1600番3	22,000	28,500	29.5
4	船橋9-1	千葉県	船橋市西浦2丁目6番2外 『西浦2-14-1』	199,000	256,000	28.6
5	市川9-1	千葉県	市川市高谷新町9番5外	200,000	257,000	28.5
6	習志野9-1	千葉県	習志野市茜浜3丁目36番2外 『茜浜3-7-2』	118,000	150,000	27.1
7	粕屋9-1	福岡県	糟屋郡粕屋町大字仲原字釜屋2729番4	112,000	140,000	25.0
7	菊陽9-1	熊本県	菊池郡菊陽町大字津久礼字平ノ上6番2外	80,000	100,000	25.0
9	宇美9-1	福岡県	糟屋郡宇美町大字宇美字安楽寺3381番11外	43,000	53,000	23.3
10	須恵9-1	福岡県	糟屋郡須恵町大字上須恵字岩ノ下1356番1	52,000	64,000	23.1

順位	全用途					
	基準地番号	都道府県	基準地の所在地	令和5年基準地価格 円/m ²	令和6年基準地価格 円/m ²	変動率 %
1	大津5-1	熊本県	菊池郡大津町大字室字門出176番4	90,000	120,000	33.3
1	大津5-301	熊本県	菊池郡大津町大字大津字拾六番町屋敷1096番2外	66,000	88,000	33.3
1	大津9-1	熊本県	菊池郡大津町大字室字狐平1576番1	24,000	32,000	33.3
4	菊陽5-301	熊本県	菊池郡菊陽町大字津久礼字石坂2343番2	83,000	110,000	32.5
5	菊池9-1	熊本県	菊池市旭志川辺字四東沖1126番7	15,500	20,500	32.3
6	白馬5-2	長野県	北安曇郡白馬村大字北城字新田3020番837外	40,100	52,200	30.2
7	合志9-301	熊本県	合志市幾久富字山下1600番3	22,000	28,500	29.5
8	恩納-1	沖縄県	国頭郡恩納村字真栄田真栄田原36番外	24,500	31,600	29.0
9	船橋9-1	千葉県	船橋市西浦2丁目6番2外 『西浦2-14-1』	199,000	256,000	28.6
10	市川9-1	千葉県	市川市高谷新町9番5外	200,000	257,000	28.5

(注)

同じ変動率で順位が異なるのは、小数点第2位以下の四捨五入によるもの。

下落率順位表（全国）

（価格：円／㎡、変動率：％）

順位	住 宅 地					
	基準地番号	都道府県	基準地の所在地	令和5年基準地価格 円／㎡	令和6年基準地価格 円／㎡	変動率 ％
1	輪島－2	石川県	輪島市河井町老五部90番56外	29,800	25,400	△ 14.8
2	輪島－4	石川県	輪島市門前町館イ1番1外	7,600	6,550	△ 13.8
2	穴水－2	石川県	鳳珠郡穴水町字由比ヶ丘は28番	7,600	6,550	△ 13.8
4	能登－2	石川県	鳳珠郡能登町字鶴川式○字35番5	6,200	5,350	△ 13.7
5	能登－4	石川県	鳳珠郡能登町字松波老○字69番	9,800	8,500	△ 13.3
6	内灘－6	石川県	河北郡内灘町字宮坂ホ20番	13,600	11,800	△ 13.2
7	志賀－4	石川県	羽咋郡志賀町富来高田参7番	8,300	7,350	△ 11.4
8	穴水－1	石川県	鳳珠郡穴水町字大町ハ63番12外	16,800	14,900	△ 11.3
9	七尾－3	石川県	七尾市阿良町31番3・33番合併外	24,700	22,000	△ 10.9
10	能登－5	石川県	鳳珠郡能登町字小木老参字55番	8,500	7,600	△ 10.6

順位	商 業 地					
	基準地番号	都道府県	基準地の所在地	令和5年基準地価格 円／㎡	令和6年基準地価格 円／㎡	変動率 ％
1	輪島5－1	石川県	輪島市新橋通八字2番18	28,000	23,200	△ 17.1
2	輪島5－2	石川県	輪島市門前町清水老2番	12,900	10,800	△ 16.3
3	能登5－3	石川県	鳳珠郡能登町字松波老○字26番1	14,300	12,200	△ 14.7
4	珠洲5－1	石川県	珠洲市飯田町老老部67番5	14,800	12,700	△ 14.2
5	能登5－1	石川県	鳳珠郡能登町字宇出津△字10番1	19,200	16,800	△ 12.5
6	高岡5－4	富山県	高岡市伏木古国府254番 『伏木古国府3－8』	29,100	25,800	△ 11.3
7	七尾5－4	石川県	七尾市能登島向田町に12番1	7,700	7,000	△ 9.1
8	七尾5－5	石川県	七尾市中島町中島八43番1	9,050	8,250	△ 8.8
9	穴水5－2	石川県	鳳珠郡穴水町字鶴島ハ19番外	14,900	13,600	△ 8.7
10	志賀5－1	石川県	羽咋郡志賀町高浜町ク3番75	16,000	14,800	△ 7.5

(価格：円/m²、変動率：%)

順位	工 業 地					
	基準地番号	都道府県	基準地の所在地	令和5年基準地価格 円/m ²	令和6年基準地価格 円/m ²	変動率 %
1	輪島9-1	石川県	輪島市山岸町ろ38番外	17,000	14,800	△ 12.9
2	七尾9-1	石川県	七尾市佐味町ハ15番1	9,000	8,400	△ 6.7
3	益田9-1	島根県	益田市高津7丁目イ1128番133 『高津7-12-26』	21,800	20,900	△ 4.1
4	会津若松9-1	福島県	会津若松市神指町大字南四合字幕内西321番5	10,500	10,100	△ 3.8
5	いちき串木野9-1	鹿児島県	いちき串木野市日出町11660番外	9,350	9,000	△ 3.7
6	中能登9-1	石川県	鹿島郡中能登町久江ク17番2	4,100	3,950	△ 3.7
7	岩見沢9-1	北海道	岩見沢市東町191番4外	2,800	2,700	△ 3.6
8	小豆島9-1	香川県	小豆郡小豆島町苗羽字中筋甲2266番2	17,700	17,200	△ 2.8
9	久万高原9-1	愛媛県	上浮穴郡久万高原町上野尻甲258番	11,500	11,200	△ 2.6
10	天草9-2	熊本県	天草市牛深町字後浜3473番3	12,200	11,900	△ 2.5

順位	全 用 途					
	基準地番号	都道府県	基準地の所在地	令和5年基準地価格 円/m ²	令和6年基準地価格 円/m ²	変動率 %
1	輪島5-1	石川県	輪島市新橋通八字2番18	28,000	23,200	△ 17.1
2	輪島5-2	石川県	輪島市門前町清水老2番	12,900	10,800	△ 16.3
3	輪島-2	石川県	輪島市河井町老五部90番56外	29,800	25,400	△ 14.8
4	能登5-3	石川県	鳳珠郡能登町字松波老○字26番1	14,300	12,200	△ 14.7
5	珠洲5-1	石川県	珠洲市飯田町老老部67番5	14,800	12,700	△ 14.2
6	輪島-4	石川県	輪島市門前町館イ1番1外	7,600	6,550	△ 13.8
6	穴水-2	石川県	鳳珠郡穴水町字由比ヶ丘は28番	7,600	6,550	△ 13.8
8	能登-2	石川県	鳳珠郡能登町字鶴川式○字35番5	6,200	5,350	△ 13.7
9	能登-4	石川県	鳳珠郡能登町字松波老○字69番	9,800	8,500	△ 13.3
10	内灘-6	石川県	河北郡内灘町字宮坂ホ20番	13,600	11,800	△ 13.2

(注)

同じ変動率で順位が異なるのは、小数点第2位以下の四捨五入によるもの。

地価公示の標準地と同一地点である基準地一覧

基準地番号	(標準地番号)	基準地の所在及び地番並びに住居表示	令和6年 地価調査価格 (円)	令和6年 標準地の1㎡当 たりの価格(円)	令和5年 地価調査価格 (円)
倉敷 - 3 1	倉敷 (- 4 8)	玉島阿賀崎3丁目515番8『玉島阿賀崎3-7-12』	52,400	52,200	52,000
倉敷 5-5	倉敷 (5-2)	鶴形1丁目662番2『鶴形1-12-3』	188,000	185,000	181,000
津山 - 1	津山 (- 2)	津山市小原126番15	43,600	43,600	43,600
玉野 - 4	玉野 (- 9)	玉野市玉原2丁目1091番233『玉原2-4-14』	30,600	31,000	31,400
笠岡 - 6	笠岡 (- 1)	笠岡市笠岡字西ノ浜新田5628番37	42,000	42,000	42,000
笠岡 5-1	笠岡 (5-1)	四番町3番20	69,000	68,900	68,800
総社 - 6	総社 (- 2)	総社市中央6丁目1番115	63,500	62,800	61,800
(広島県)					
中 - 2	広島中 (- 8)	広島市中区吉島西1丁目650番22『吉島西1-17-31』	224,000	220,000	218,000
中 5-6	広島中 (5-7)	三川町2番3外『三川町2-3』	2,210,000	2,150,000	2,090,000
中 5-7	広島中 (5-9)	国泰寺町1丁目1番6『国泰寺町1-1-3』	770,000	745,000	740,000
東 - 3	広島東 (- 1 4)	東区牛田早稲田3丁目91番254『牛田早稲田3-13-14』	143,000	143,000	143,000
東 - 6	広島東 (- 3)	中山上2丁目42番10『中山上2-42-16』	79,500	79,000	78,400
東 5-3	広島東 (5-6)	二葉の里3丁目3番2『二葉の里3-3-1』	868,000	848,000	832,000
南 5-2	広島南 (5-4)	南区皆実町1丁目190番14外『皆実町1-11-19』	338,000	331,000	328,000
安佐南 - 1 4	広島安佐南 (- 1 0)	安佐南区毘沙門台3丁目5026番5	79,500	78,900	78,300
安佐南 5-2	広島安佐南 (5-1)	西原5丁目384番5外『西原5-13-1』	273,000	265,000	258,000
安芸 - 6	広島安芸 (- 7)	安芸区矢野東2丁目3974番5『矢野東2-30-39』	150,000	148,000	146,000
佐伯 - 9	広島佐伯 (- 1 1)	佐伯区八幡東2丁目656番10『八幡東2-18-17』	98,500	97,600	96,900
三原 - 1	三原 (- 6)	三原市宮沖1丁目74番2『宮沖1-13-9』	66,400	66,400	66,400
尾道 - 9	尾道 (- 8)	尾道市栗原東2丁目2118番1『栗原東2-2-42』	60,600	60,300	60,000
福山 5-1 1	福山 (5-2)	福山市船町28番外『船町1-25』	138,000	134,000	130,000
備後府中 - 6	備後府中 (- 1)	府中市高木町字古川1420番3外	39,100	39,200	39,300
東広島 - 4	東広島 (- 1 0)	東広島市西条中央7丁目15番15『西条中央7-15-16』	111,000	110,000	109,000
廿日市 - 6	廿日市 (- 1)	廿日市市桜尾本町185番13『桜尾本町6-12』	153,000	151,000	148,000
安芸府中 - 4	広島府中 (- 3)	安芸郡府中町浜田2丁目6130番2『浜田2-13-4』	182,000	178,000	173,000
(山口県)					
下関 - 3	下関 (- 3)	下関市上田中町4丁目28番123『上田中町4-11-23』	49,500	49,300	49,100
下関 - 6	下関 (- 1 5)	長府安養寺4丁目1363番12『長府安養寺4-9-9』	55,900	54,900	53,800
下関 - 9	下関 (- 7)	彦島迫町3丁目47番『彦島迫町3-8-5』	32,200	32,400	32,600
下関 - 1 7	下関 (- 1 8)	禰田中町7番21『禰田中町25-37』	56,700	55,900	55,200
下関 - 2 7	下関 (- 3 0)	清末中町1丁目1200番4『清末中町1-4-38』	32,000	31,600	31,200
下関 5-6	下関 (5-15)	長府松小田本町694番9『長府松小田本町5-16』	66,100	65,700	65,500
下関 5-7	下関 (5-13)	後田町1丁目10173番9『後田町1-8-16』	59,000	58,700	58,400
下関 5-8	下関 (5-8)	唐戸町6番12『唐戸町1-19』	73,800	73,800	73,800
山口 - 1 1	山口 (- 3)	山口市白石1丁目2301番4『白石1-11-9』	71,600	70,900	70,200
山口 5-4	山口 (5-4)	緑町2329番31『緑町2-20』	87,000	86,500	86,000
防府 - 7	防府 (- 2)	防府市国分寺町2680番33『国分寺町1-14-1』	43,400	42,800	42,200
防府 - 9	防府 (- 8)	大字新田字原田村1334番20	27,300	27,000	26,700
防府 5-2	防府 (5-5)	戎町1丁目1243番5外『戎町1-10-2』	60,900	60,100	59,500
下松 - 4	下松 (- 5)	下松市美里町2丁目1669番5『美里町2-10-16』	67,700	66,700	65,800
下松 5-2	下松 (5-3)	大手町3丁目929番12『大手町3-4-1』	71,500	71,100	71,100
岩国 - 5	岩国 (- 7)	岩国市南岩国町3丁目812番25『南岩国町3-23-56』	67,000	65,800	64,500
岩国 5-3	岩国 (5-6)	尾津町2丁目470番3『尾津町2-21-40』	89,200	88,900	88,600
光 - 5	光 (- 2)	光市島田3丁目87番『島田3-15-30』	35,200	35,100	35,100
光 5-1	光 (5-1)	浅江2丁目18番8『浅江2-7-12』	67,500	67,400	67,300